

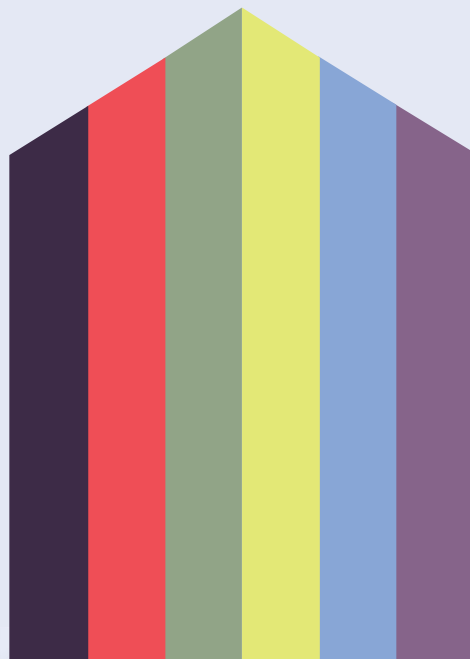

**ESSILOR**  
**SOLUTIONS**  
OPTICIENS



# **CATALOGUE BASSE VISION 2024**



# SOMMAIRE



## LOUPES

ERGO-Line	5
Loupe de lecture à LED	11
Loupes à main éclairantes à LED	12
Loupes à poser éclairantes à LED	13
Loupes spéciales	16
Loupes d'appoint	17
Présentoir	19



## FILTRES

Filtres Essilor	21
Filtres Multilens	23
Lunettes Improvisation et Multilens	26
Sur-lunettes Multilens	28
Sur-lunettes Improvisation, présentoirs et face à filtres Multilens	30



## AIDES ET SYSTÈMES OPTIQUES

Demi-lunes prismatiques	32
Demi-lunes sur mesure	34
Système binoculaire Schweizer	35
Verres spéciaux et fortes puissance	36
Fort grossissements	37
Systèmes Galilée Multilens	40
Systèmes Galilée et Kepler Multilens	42
Systèmes Galilée Schweizer	43
Systèmes Kepler Schweizer	46
Monoculaires Kepler à main	48



## LAMPES ET AIDES PRATIQUES

Lampes Basse Vision	50
Lampes Loupes	56
Aides pratiques	58



## AIDES ÉLECTRONIQUES

Aides électroniques portables	60
Vidéo-agrandisseurs	71
Intelligence artificielle	77
Machine à lire	80



## ÉQUIPEMENT DU MAGASIN ET FORMATIONS

Échelle Basse Vision	82
Présentoirs	83
Plateaux de loupes	84
Coffrets d'essai	87
Formations Basse Vision	89

## CONDITIONS GÉNÉRALES DE VENTE

90

# EssiShop.fr

## DES RUBRIQUES EXCLUSIVES !

- **Commandez vos produits en ligne**
- **Découvrez en avant première toutes nos nouveautés**
- **Profitez de nos offres exclusives**

Retrouvez sur Essishop.fr les articles basse vision : des filtres aux vidéo-agrandisseurs... des consommables pour l'atelier ou la réfraction ainsi que du petit matériel d'outillage sont également disponibles. Vous y retrouverez tout ce que vous cherchez.

www.essishop.fr<sup>(1)</sup> facilite tous les achats du quotidien pour vous concentrer sur l'essentiel de votre métier : votre client.



Prix nets affichés



Livraison offerte dès  
120 € HT



Cagnotte fidélité

### N'OUBLIEZ PAS

**Votre fidélité récompensée**



**Cumulez des euros sur vos achats basse vision, petit matériel et consommables.**

*Plus d'info sur le site, dans la rubrique  
« Mon compte > Ma cagnotte »*

**Retrouvez désormais nos machines d'atelier  
et notre matériel d'examen de vue sur**

**EssiShop.fr**

**Vous souhaitez plus d'informations sur l'un de nos produits,  
faites-vous rappeler par votre responsable de secteur en deux clics !**

# LOUPES



**La loupe reste le produit le plus simple pour agrandir un texte ou un objet. Le choix d'une loupe est un compromis entre grossissement et champ de vision afin d'offrir une bonne vitesse de lecture.**

- Déterminez tout d'abord le grossissement nécessaire à l'aide d'une échelle basse vision (type Galinet ou Keeler) ou grâce à la formule :

$$\text{Grossissement} = \frac{\text{Acuité désirée}}{\text{Acuité mesurée}}$$

- Choisissez ensuite le type de loupe et la puissance idéale.

La puissance de l'ensemble de nos loupes est exprimée en dioptries. Elle se définit par :

$$\text{Puissance} = \text{Grossissement} \times 4$$

- Il existe différents types de loupes :

- les loupes de poche pour un usage ponctuel et discret,
- les loupes à main pour un usage quotidien dans toutes les situations et en tous lieux,
- les loupes à poser pour lire un texte plus longuement et occasionner moins de fatigue,
- les loupes de la gamme ERGO-Line au design plus moderne, qui offrent une meilleure ergonomie pour un confort de lecture accru.

- A l'exception de la gamme des loupes SCHWEIZER, vous trouverez :

- les loupes non éclairantes,
- les loupes éclairantes qui associent grossissement et fort contraste. Ce type de loupes diminue bien souvent le grossissement nécessaire et apporte un confort supplémentaire.

Les différentes températures de couleurs vous permettront de personnaliser l'éclairage en fonction des besoins de votre client.

#### Caractéristiques des températures de couleurs

- 2700K : lumière chaude (lumière jaune)
- 4500K : lumière équilibrée (lumière blanche)
- 6500K : lumière froide (lumière bleutée)

# LOUPES

## ERGO-LINE

### ERGO-Lux immobil

Loupe ergonomique éclairante à main avec recharge à induction. Outre la possibilité de choisir entre 2 niveaux de luminosité et 3 températures de lumière, l'atout majeur de cette nouvelle loupe réside dans sa capacité de recharge sans fil.

- Fonctionnement à induction – Plus besoin de remplacer les batteries ni de brancher la loupe avec un câble pour la recharger
- Interrupteur à 2 niveaux de luminosité pour un éclairage optimal
- Contraste élevé, diffusion uniforme de la lumière grâce à un réglage idéal de l'intensité lumineuse
- Disponibles en 3 températures de couleurs pour améliorer le confort de lecture
- Faible consommation d'énergie
- Design ergonomique et moderne avec grip en caoutchouc pour une bonne prise en main
- 17 lentilles différentes, 11 puissances
- Confort identique pour gauchers ou droitiers
- Lentilles asphériques très légères
- Loupe livrée avec 1 socle de recharge, 1 câble USB et 1 adaptateur secteur USB



● S152562-1 ○ S154562-1 ● S156562-1  
56 D / Ø35 mm (opt. Ø27,0 mm)

● S152482-1 ○ S154482-1 ● S156482-1  
48 D / Ø35 mm (opt. Ø27,5 mm)

● S152392-1 ○ S152392-1 ● S156392-1  
39 D / Ø35 mm

● S152282-1 ○ S154282-1 ● S156282-1  
28 D / Ø35 mm



● S152242-1 ○ S154242-1 ● S156242-1  
24 D / Ø55 mm (opt. Ø52,5 mm)



● S152202-1 ○ S154202-1 ● S156202-1  
20 D / Ø55 mm



● S152172-1 ○ S154172-1 ● S156172-1  
16 D / Ø35 mm



● S152162-1 ○ S154162-1 ● S156162-1  
16 D / Ø60 mm



● S152132-1 ○ S154132-1 ● S156132-1  
12 D / Ø35 mm



● S152122-1 ○ S154122-1 ● S156122-1  
12 D / Ø70 mm

Températures de couleurs

● 2700 K ○ 4500 K ● 6500 K

# LOUPES

## ERGO-LINE



● S152112-1 ○ S154112-1 ● S156112-1  
10 D / 75 x 50 mm rectiligne



● S152102-1 ○ S154102-1 ● S156102-1  
10 D / 75 x 50 mm pour droitier



● S152142-1 ○ S154142-1 ● S156142-1  
10 D / 75 x 50 mm pour gaucher



● S152092-1 ○ S154092-1 ● S156092-1  
8 D / Ø85 mm



● S152082-1 ○ S154082-1 ● S156082-1  
8 D / 100 x 75 mm pour droitier



● S152072-1 ○ S154072-1 ● S156072-1  
8 D / 100 x 75 mm pour gaucher



● S152062-1 ○ S154062-1 ● S156062-1  
6 D / Ø100 mm

### ERGO-Lux immobil

#### Plateau ERGO-Lux i mobil

● S150202 ○ S150402 ● S150602  
Contient : 16 D Ø60 mm,  
10 D 75 x 50 mm pour droitier,  
8 D Ø85 mm, 2 socles de recharge avec câble  
et adaptateur secteur USB



#### Socle de recharge

■ S150002  
Dimensions : 70 x 70 mm avec câble USB 1,5 m  
Adaptateur secteur USB pour socle  
de recharge ERGO-Lux i mobil



#### Socle de recharge avec réceptacle

■ S150022  
Dimensions : 92 x 107 mm avec câble USB 1,5 m  
Adaptateur secteur USB pour socle  
de recharge ERGO-Lux i mobil



Températures de couleurs

● 2700 K ○ 4500 K ● 6500 K

## ERGO-LINE

### ERGO-Lux MP mobil

Loupe ergonomique éclairante à main dotée de 4 SMD LED disponible en 3 températures de couleurs et munie d'un interrupteur Multi Power à double commande pour un éclairage optimisé et constant.

- Design ergonomique et moderne avec griffe en caoutchouc pour une prise en main améliorée et agréable
- Interrupteur à double position offrant 2 intensités lumineuses pour ajuster l'éclairage et le contraste en fonction du support à lire
- Disponible en 3 températures de couleurs. Le choix de la bonne température de couleurs permet d'adapter l'éclairage aux besoins de la personne et de diminuer le grossissement nécessaire
- 4 SMD LED à régulation électronique pour limiter la consommation d'énergie, offrir une lumière uniforme sans ombre et sans perte progressive de luminosité lorsque les piles sont usées
- Lentille asphérique
- Disponible en 11 puissances de 6 D à 56 D
- Changement des piles facile
- Fonctionne avec 3 piles AAA (incluses)

#### Plateaux ERGO-Lux MP mobil



● S162012B ○ S164012B ● S166012B  
Contient: 12 D Ø35 mm,  
10 D 75 x 50 mm,  
8 D Ø85 mm, 8 D 100 x 75 mm,  
6 D Ø100 mm (piles incluses)

● S162022B ○ S164022B ● S166022B  
Fortes puissances - Contient: 28 D  
Ø35 mm, 24 D Ø55 mm, 20 D Ø55 mm,  
16 D Ø60 mm, 16 D Ø35 mm,  
12 D Ø70 mm (piles incluses)



● S162562B ○ S164562B ● S166562B  
56 D / Ø35 mm (opt. Ø27 mm)

● S162482B ○ S164482B ● S166482B  
48 D / Ø35 mm (opt. Ø27,5 mm)

● S162392B ○ S164392B ● S166392B  
39 D / Ø35 mm

● S162282B ○ S164282B ● S166282B  
28 D / Ø35 mm



● S162242B ○ S164242B ● S166242B  
24 D / Ø55 mm (opt. Ø52,5 mm)



● S162202B ○ S164202B ● S166202B  
20 D / Ø55 mm



● S162162B ○ S164162B ● S166162B  
16 D / Ø60 mm



● S162172B ○ S164172B ● S166172B  
16 D / Ø35 mm



● S162132B ○ S164132B ● S166132B  
12 D / Ø35 mm

Températures de couleurs

● 2700 K ○ 4500 K ● 6500 K



# LOUPES

## ERGO-LINE



● S162122B ○ S164122B ● S166122B  
12 D / Ø70 mm



● S162112B ○ S164112B ● S166112B  
10 D / 75 x 50 mm rectiligne



● S162102B ○ S164102B ● S166102B  
10 D / 75 x 50 mm pour droitier



● S162142B ○ S164142B ● S166142B  
10 D / 75 x 50 mm pour gaucher



● S162092B ○ S164092B ● S166092B  
8 D / Ø85 mm



● S162082B ○ S164082B ● S166082B  
8 D / 100 x 75 mm pour droitier



● S162072B ○ S164072B ● S166072B  
8 D / 100 x 75 mm pour gaucher



● S162062B ○ S164062B ● S166062B  
6 D / Ø100 mm

Températures de couleurs

● 2700 K ○ 4500 K ● 6500 K



## ERGO-LINE

### ERGO-Lux MP

Loupe ergonomique éclairante dotée de 4 SMD LED disponible en 3 températures de couleurs et munie d'un interrupteur Multi Power à double commande pour un éclairage optimal.

- Interrupteur à double position offrant 2 intensités lumineuses pour optimiser l'éclairage en fonction des besoins de la personne
- Disponible en 3 températures de couleurs. Le choix de la bonne température de couleurs permet de diminuer le grossissement nécessaire
- Manche ergonomique doté d'un point d'appui garantissant automatiquement la bonne distance entre l'objet et la lentille pour une mise au point instantanée
- Confort identique pour les droitiers et les gauchers
- Lentille asphérique
- Disponible en 5 puissances : 8 D, 12 D, 16 D, 20 D et 24 D
- Éclairage idéal pour lire ou regarder des objets
- Transformation facile en loupe à poser ERGO-Base grâce au socle
- Changement des piles facile
- Fonctionne avec 3 piles AAA (incluses)



#### Plateau ERGO-Lux MP

● S170062B ○ S171062B ● S172062B  
Contient : 24 D, 20 D, 16 D, 12 D, 8 D  
(piles incluses)



Interrupteur à double commande pour 2 intensités lumineuses



● S170242B ○ S171242B ● S172242B  
24 D / Ø55 mm (opt. Ø52,5 mm)



● S170202B ○ S171202B ● S172202B  
20 D / Ø55 mm



● S170162B ○ S171162B ● S172162B  
16 D / Ø60 mm



● S170122B ○ S171122B ● S172122B  
12 D / Ø70 mm



● S170082B ○ S171082B ● S172082B  
8 D / 100 x 75 mm

# LOUPES

## ERGO-LINE

### ERGO-Base pour ERGO-Lux



■ S17410  
24 D / Ø55 mm

■ S17510  
20 D / Ø55 mm



■ S17610  
16 D / Ø60 mm

■ S17710  
12 D / Ø70 mm



■ S17810  
8 D / 100 x 75 mm

### Plateau ERGO-base comprenant :



■ S179102  
ERGO-Base pour  
ERGO-Lux 8 D,  
12 D, 16 D, 20 D  
et 24 D

### ERGO-Pocket 1 pièce - Gris anthracite



■ S181562  
56 D / Ø35 mm

■ S181482  
48 D / Ø35 mm

■ S181392  
39 D / Ø35 mm

■ S181162  
16 D / Ø35 mm

■ S181282  
28 D / Ø35 mm

■ S181122  
12 D / Ø35 mm

■ S180902  
Lot de 5 cordons

### ERGO-Base

Socle permettant de transformer les loupes ERGO-Lux MP en loupes à poser.

- Se fixe à la loupe ERGO-Lux MP par 3 petits aimants
- Garantit une lecture stable
- Inclinaison possible dans 2 directions afin d'assurer un confort identique aux droitiers comme aux gauchers
- Se sépare facilement de la loupe pour un passage rapide d'une loupe à poser à une loupe à main



### ERGO-Pocket

Loupe de poche de la série ERGO-Line.

- Pratique par sa petite taille
- Emplacement pour le passage d'un cordon (pour la porter autour du cou)
- Loupe ergonomique permettant un maintien naturel et confortable
- Mécanisme intelligent pour une ouverture d'une seule main
- Disponible en 6 puissances : 12 D, 16 D, 28 D, 39 D, 48 D et 56 D
- Lentille asphérique



### Plateau ERGO-Pocket

■ S180062  
Contient 5 cordons et 10 loupes ERGO-Pocket :  
1 loupe 56 D, 48 D et 39 D  
2 loupes 28 D et 16 D  
3 loupes 12 D,

Températures de couleurs

● 2700 K ○ 4500 K ● 6500 K

## LOUPE DE LECTURE À LED

### Twin Lux MP

La loupe Twin Lux MP est une loupe de lecture compacte éclairante à poser spécialement étudiée pour les personnes recherchant une loupe à grand champ et à fort grossissement. Son large champ correspond à une colonne de journal.

Grossissement unique de 3,5x

- Fort contraste, très lumineuse grâce à ses 3 SMD LED
- Utilisation confortable par sa forme ergonomique et son inclinaison
- Consommation de piles réduite grâce à la faible consommation des SMD LED
- Disponible en 3 températures de couleurs
- Grossissement unique de 3,5 x apporté par la combinaison des 2 lentilles asphériques (6 D et 8 D)
- Un plus grand champ de vision couvrant l'intégralité d'une colonne de journal
- Fonctionne avec piles (3 piles AA incluses)

● S917222B ○ S917242B ● S917262B  
8 D / 100 x 75 mm + 6 D / 100 x 50 mm



# LOUPES

## LOUPES À MAIN ÉCLAIRANTES À LED

- S132562B
- S134562B
- S136562B
- 56 D / Ø35 mm
- (opt. Ø27 mm)
- S132482B
- S134482B
- S136482B
- 48 D / Ø35 mm
- (opt. Ø27,5 mm)

- S132392B
- S134392B
- S136392B
- 39 D / Ø35 mm
- S132282B
- S134282B
- S136282B
- 28 D / Ø35 mm

- S132242B
- S134242B
- S136242B
- 24 D / Ø55 mm
- (opt. Ø52,5 mm)

- S132202B
- S134202B
- S136202B
- 20 D / Ø55 mm

- S132162B
- S134162B
- S136162B
- 16 D / Ø60 mm

- S132122B
- S134122B
- S136122B
- 12 D / Ø70 mm

- S132112B
- S134112B
- S136112B
- 10 D / 75 x 50 mm

- S132102B
- S134102B
- S136102B
- 10 D / 75 x 50 mm /
- manche incliné

- S132802B
- S134802B
- S136802B
- 8 D / Ø85 mm

- S132062B
- S134062B
- S136062B
- 6 D / Ø100 mm



### Ökolux Plus Mobil

Loupe à main éclairante compacte et pratique disposant de 4 SMD LED et disponible en 3 températures de couleurs (2700 K, 4500 K et 6500 K) afin d'optimiser le choix de l'éclairage pour une meilleure vision.

- Choix de l'éclairage optimal grâce aux différentes températures de couleurs proposées
- Très lumineuse et d'un fort contraste
- Éclairage idéal pour lire et regarder des objets
- Durée de vie des piles améliorée grâce à la faible consommation des LED
- Pochette en microfibre incluse
- Lentille asphérique
- Fonctionne avec 3 piles AAA (incluses)
- Disponible en 9 puissances de 6 D à 56 D

#### Plateaux Ökolux Plus mobil 4500 K (piles incluses)



■ S134042B - Faibles puissances  
Contient : 16 D, 12 D, 10 D, 10 D manche incliné, 8 D, 6 D

■ S134022B - Fortes puissances  
Contient : 56 D, 48 D, 39 D, 28 D, 24 D, 20 D, 1 support, 5 cordons

■ S134092B  
Contient : 28 D, 24 D, 20 D, 16 D, 12 D, 10 D, 10 D manche incliné



#### Présentoir en carton : 3 Ökolux Plus mobil

● S132032B ○ S134032B ● S136032B  
Contient : 12 D, 8 D, 6 D, 1 socle, 20 déliants

#### Support pour Ökolux Plus mobil

■ S130092

#### Pack de 5 cordons pour Ökolux Plus mobil

■ S180902

Températures de couleurs

● 2700 K ○ 4500 K ● 6500 K

# LOUPES

## LOUPES À POSER ÉCLAIRANTES À LED

### Ökolux Plus

Loupe à poser éclairante disposant de 4 SMD LED et disponible en 3 températures de couleurs (2700 K, 4500 K et 6500 K) afin d'optimiser le choix de l'éclairage pour une meilleure vision.

- Choix de l'éclairage optimal grâce aux différentes températures de couleurs
- Manche amovible disponible en 3 températures de couleurs
- Très lumineuse et d'un fort contraste
- Durée de vie des piles améliorée grâce à la faible consommation des LED
- Design fonctionnel pour une parfaite prise en main
- Inclinaison ajustable de la loupe 8 D pour les droitiers et les gauchers
- Lentille asphérique
- Fonctionne avec 3 piles AA (incluses)
- Disponible en 9 puissances de 8 D à 56 D

#### Plateaux Ökolux Plus 4500 K (piles incluses)



■ S144292B - Fortes puissances  
Contient : 56 D, 48 D, 39 D, 28 D  
(piles incluses)



■ S144092B  
Contient : 20 D, 16 D, 12 D, 8 D  
(piles incluses)



● S142562B ○ S144562B ● S146562B  
56 D / Ø35 mm (opt. Ø27 mm)

● S142482B ○ S144482B ● S146482B  
48 D / Ø35 mm (opt. Ø27,5 mm)



● S142392B ○ S144392B ● S146392B  
39 D / Ø35 mm

● S142282B ○ S144282B ● S146282B  
28 D / Ø35 mm



● S142242B ○ S144242B ● S146242B  
24 D / Ø55 mm (opt. Ø52,5 mm)



● S142202B ○ S144202B ● S146202B  
20 D / Ø55 mm



● S142162B ○ S144162B ● S146162B  
16 D / Ø60 mm



● S142122B ○ S144122B ● S146122B  
12 D / Ø70 mm



● S142082B ○ S144082B ● S146082B  
8 D / 100 x 75 mm

Températures de couleurs

● 2700 K ○ 4500 K ● 6500 K



# LOUPES

## LOUPES À POSER ÉCLAIRANTES À LED

### Têtes Ökolux Plus



■ S140562  
56 D / Ø35 mm (opt. Ø27 mm)

■ S140482  
48 D / Ø35 mm (opt. Ø27,5 mm)



■ S140392  
39 D / Ø35 mm

■ S140282  
28 D / Ø35 mm



■ S140242  
24 D / Ø55 mm (opt. Ø52,5 mm)



■ S140202  
20 D / Ø55 mm



■ S140162  
16 D / Ø60 mm



■ S140122  
12 D / Ø70 mm



■ S140082  
8 D / 100 x 75 mm

### Têtes de loupes

Têtes interchangeables disponibles dans 9 puissances

### Manches de loupes

Manches interchangeables disponibles en 3 températures de couleurs



(PILES INCLUSES)

● S142002B - Manche Ökolux Plus 2700 K

○ S144002B - Manche Ökolux Plus 4500 K

● S146002B - Manche Ökolux Plus 6500 K

### Plateaux de test Ökolux Plus



■ S140252B

Contient: 5 têtes 24 D, 20 D, 16 D, 12 D, 8 D et 3 manches 2700 K, 4500 K, 6500 K



■ S140292B - fortes puissances

Contient: 4 têtes, 56 D, 48 D, 39 D, 28 D et 3 manches 2700 K, 4500 K, 6500 K

Températures de couleurs

● 2700 K ○ 4500 K ● 6500 K

## LOUPES À POSER ÉCLAIRANTES À LED

### Modular Led

Loupe éclairante à poser munie de 4 SMD LED et d'une tête interchangeable. Les loupes Modular LED sont disponibles en 3 températures de couleurs.

- Luminosité et contraste adaptés à la personne malvoyante
- Têtes facilement interchangeables et disponibles en 6 puissances de 6 D à 28 D
- Tête de loupe surélevée pour permettre l'écriture et les petites activités manuelles
- Confort identique pour droitiers et gauchers grâce à sa tête pivotante
- Parfaite prise en main grâce à son design fonctionnel
- Faible consommation de piles
- Fonctionne avec 3 piles AA (incluses)
- Lentille asphérique

#### Plateau Modular Led (piles incluses)



■ S198302B  
Plateau test - Contient les têtes de loupes 16 D, 12 D, 8 D et les unités basiques en 2700 K, 4500 K et 6500 K

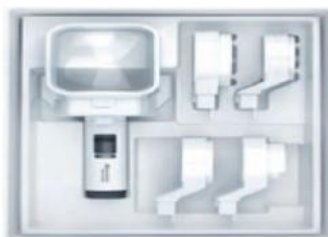

■ S198342B  
Contient les têtes de loupes 28 D, 20 D, 16 D, 12 D, 8 D et une unité basique en 4500 K

#### Plateau Twin Lux Led + Modular Led (piles incluses)

- S198122B
- S198142B
- S198162B

Contient : 3 têtes Modular LED  
16 D Ø60 mm,  
12 D Ø70 mm,  
8 D 100 x 75 mm,  
1 Twin-Lux LED :  
8 D 100 x 75 mm + 6 D 100 x  
50 mm  
Et un manche 2700, 4500 ou  
6500K



#### Modular Led

- S190322B
  - S190342B
  - S190362B
- 28 D / Ø35 m



#### Tête seule

■ S19010  
28 D / Ø35 m



- S191322B
  - S191342B
  - S191362B
- 20 D / Ø55 m



■ S19110  
20 D / Ø55 m



- S192322B
  - S192342B
  - S192362B
- 16 D / Ø60 m



■ S19210  
16 D / Ø60 m



- S193322B
  - S193342B
  - S193362B
- 12 D / Ø70 m



■ S19310  
12 D / Ø70 m



- S196322B
  - S196342B
  - S196362B
- 8 D / 100 x 75 mm



■ S19610  
8 D / 100 x 75 mm



- S195322B
  - S195342B
  - S195362B
- 6 D / Ø100 mm



■ S195102  
6 D / Ø100 mm



#### Modular Unité basique

- S182322B
- S182342B
- S182362B





# LOUPES

## LOUPES SPÉCIALES

### Visolett® - Loupe segment minérale



- S93065  
Segment incliné  
1,8 x / 25 x 65 mm

### Loupe Visolett®

Loupe minérale segment à fond clair

### Loupe à fond clair



- S93067  
1,8 x / Ø50 mm
- S93068  
1,8 x / Ø65 mm
- S93069  
1,8 x / Ø80 mm
- S93070  
1,8 x / Ø95 mm

### Loupe à fond clair

Loupe demi-sphère organique.

- Face arrière concave pour éviter les rayures
- Pochette noire incluse

### Loupe à fond clair avec guide-ligne



- S930762  
1,8 x / Ø50 mm
- S930772  
1,8 x / Ø65 mm
- S930782  
1,8 x / Ø80 mm
- S930792  
1,8 x / Ø95 mm

### Loupe de Fresnel



#### Lentille de Fresnel (noire)

- S04040  
Pack de 5, 2 x / 120 x 80 mm
- S04050  
Pack de 3, 2 x / 220 x 160 mm

### Loupe réglette de lecture



- S43320  
Avec graduations (20 cm)  
1,5 x, 210 x 25 mm / 250 x 32 mm
- S43220  
Avec guideligne rouge  
1,5 x, 200 x 35 mm / 220 x 35 mm
- S43233  
Avec guideligne rouge  
1,5 x, 330 x 35 mm / 350 x 35 mm

### Loupe réglette de lecture

Loupe réglette de lecture en matière organique

- Grossissement vertical
- Pochette incluse

### Loupe de brodeuse



- S79400  
4 D / Ø110 mm  
Avec insert 14 D / Ø30 mm

### Loupe de brodeuse

Loupe de broderie permettant la réalisation de tous types de travaux en ayant les mains libres.

- Lentille biconvexe 4 D avec insert de 14 D pour voir les petits détails
- Tour de cou ajustable inclus

## LOUPES D'APPOINT

### Loupes de poche avec étui en cuir

Loupe de poche avec lentille minérale biconvexe.

- Pourtour en plastique transparent
- Étui en cuir épais

Loupes de poche



■ S41834  
Graphite Noir,  
20 D / Ø30 mm

■ S41831  
Rouge, 20 D / Ø30 mm

■ S41864  
Graphite Noir,  
10 D / Ø60 mm

■ S41861  
Rouge, 10 D / Ø60 mm

# LOUPES

## LOUPES D'APPOINT

Boy- Sir- Boss



■ S911002  
BOY - 10 D / 75 x 50 mm



■ S912002  
SIR - 6 D / 100 x 50 mm



■ S913002  
BOSS - 8 D / 100 x 75 mm

### Boy, Sir, Boss

Loupe pliante à lentille asphérique légère avec poignée et pieds déplaçables.

- Poignée repliable
- Pieds métalliques inclinés déplaçables



### Plateau Boy, Sir, Boss, Sempral

■ S203002

Contient : Boy; Sir; Boss;  
Sempral 12 D, 6 D

Sempral



■ S893902  
39 D / Ø35 mm

■ S893502  
28 D / Ø35 mm

■ S895502  
20 D / Ø55 mm

■ S896002  
16 D / Ø60 mm

■ S897002  
12 D / Ø70 mm

■ S899002  
8 D / Ø90 mm

■ S891502  
6 D / 100 x 50 mm

### Sempral

Loupe de lecture apportant une aide pour les activités quotidiennes en associant élégance et sobriété.

- Lentille asphérique
- Idéale pour lire et regarder des photos
- Encoche permettant le passage d'un cordon



### Plateau Sempral

■ S215002

Contient: 39 D, 28 D, 20 D,  
16 D, 12 D, 8 D, 6 D



### Etui souple pour Sempral

■ S11960 - 39 D, 28 D

# LOUPES

## PRÉSENTOIR

### Présentoir à roulettes

Composez ce présentoir à roulettes à l'aide des plateaux présentés dans les pages précédentes.

- Design moderne
- Peut contenir jusqu'à 6 plateaux de loupes
- Facilement modifiable, évolutif
- Met en valeur votre gamme de loupes
- Dimensions :  
Hauteur : 182 cm  
Largeur : 50 cm  
Profondeur : 60 cm

■ S500012  
Présentoir à roulettes avec 4 supports  
Livré sans plateau et sans loupe

■ S500022  
Pack de 2 systèmes d'accroche pour plateaux  
Pour présentoir à roulettes S500012



# FILTRES

**Au-delà du grossissement, l'amélioration de la perception des contrastes reste fondamentale pour accroître le confort et la vision des personnes malvoyantes.**

- Les personnes déficientes visuelles sont très souvent éblouies, leur acuité visuelle est perturbée, les contrastes s'estompent, les objets apparaissent sans relief et délavés, et le passage entre les ambiances lumineuses opposées reste difficile. Cette impression de brume permanente génère un stress inconscient.
- Les filtres sélectifs ont la propriété de sélectionner la lumière. Ils bloquent les parties nuisibles des courtes longueurs d'onde de la lumière et accentuent, dans le même temps, les contrastes. Les ultraviolets et la partie gênante de la lumière bleue sont ainsi totalement filtrés et la vision des personnes déficientes visuelles s'en trouve améliorée.
- Vous trouverez dans les pages suivantes toute la gamme des filtres Essilor ainsi que la gamme des filtres Multilens. Cette gamme de filtres Multilens est complémentaire à la gamme de filtres Essilor en offrant des coupures supplémentaires ainsi que des possibilités de fabrication étendue.
- Découvrez les nombreuses possibilités d'équipement en filtres sélectifs pour les personnes déficientes visuelles : faces relevables, verres correcteurs, lunettes spécifiques ou sur-lunettes. Ces filtres peuvent également être photochromiques ou polarisants et être intégrés dans les aides et systèmes optiques tels que les demi-lunes prismatiques ou les systèmes de Galilée, que vous découvrirez dans le chapitre "Aides et systèmes optiques".

## FILTRES ESSILOR

### Faces relevables ESSILOR sans bord

Faces relevables sans bord pour une adaptation sur tous types de montures.

- Diminuent l'éblouissement tout en améliorant la vision des contrastes
- Recommandées pour tous types de pathologies basse vision
- Traitement UVX systématique pour une protection UV maximale (coupure UV à 100 %)
- En verres organiques Orma (indice 1,5)
- Taille 59 x 15 - Hauteur 47

#### REMARQUE

LA DÉTERMINATION DU FILTRE DOIT PASSER PAR UN ESSAI EN CONDITIONS RÉELLES.

### Coffret d'essai



#### Coffret d'essai de filtres Essilor

- EBV 300  
Contient 8 faces relevables sans bord : 1 face Kiros 0-450, 1 face Kiros 1-400, 1 face Lumior 1-400, 1 face Lumior 1-440, 1 face Lumior 2-450, 1 face Lumior Orangé 1-416, 1 face Carmina 3-440 et 1 face Carmina D 3-420

LOCATION COFFRET D'ESSAI  
Sur demande. Contactez le service commercial

#### REMARQUE

LES LIBELLÉS DES FILTRES SÉLECTIFS ONT ÉVOLUÉ MAIS LEURS TEINTES RESTENT IDENTIQUES :

Kiros = Kiros 1-400	BLX = BLX 2-455
Lumior 1 = Lumior 1-400	RT 3 = Carmina 3-440
Lumior 2 = Lumior 1-440	RT 4 = Carmina 4-460
Lumior 3 = Lumior 2-450	RT dégradé = Carmina D 3-420
Lumior 3 Orangé = Lumior Orangé 1-416	

Pour toute commande ou devis de verres correcteurs filtrants Essilor, contactez l'agence commerciale verres au 0810 810 811

#### Filtres faces relevables Essilor

- EBV 211 - Kiros 0-450  
Coupure UV : 450 nm  
- Cat0 - Taux de transmission : 82 %



- EBV 206 - Kiros 1-400  
Coupure UV : 400 nm  
- Cat1 - Taux de transmission : 75 %



- EBV 202 - Lumior 1-400  
Coupure UV : 400 nm  
Cat1 - Taux de transmission : 65 %



- EBV 201 - Lumior 1-440  
Coupure UV : 440 nm  
Cat1 - Taux de transmission : 50 %



- EBV 207 - Lumior 2-450  
Coupure UV : 450 nm  
Cat2 - Taux de transmission : 25 %



- EBV 208 - Lumior Orangé 1-416  
Coupure UV : 416 nm  
Cat1 - Taux de transmission : 55 %



- EBV 204 - Carmina 3-440  
Coupure UV : 440 nm  
Cat3 - Taux de transmission : 8 %



- EBV 203 - Carmina 4-460  
Coupure UV : 460 nm  
Cat4 - Taux de transmission : 3 %



- EBV 205 - Carmina D 3-420  
Coupure UV : 420 nm  
Cat3 à 1 - Taux de transmission : 10 % à 50 %





# FILTRES

■ **Lumior 1-500 :** **NOUVEAU** EBV216

Catégorie 1

Taux de transmission : 66%



711

500 nm

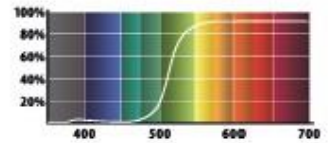

■ **Lumior 1-511 :** **NOUVEAU** EBV217

Catégorie 1

Taux de transmission : 50%



713

511 nm

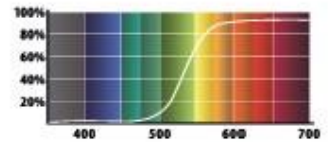

■ **Lumior 1-527 :** **NOUVEAU** EBV218

Catégorie 1

Taux de transmission : 43%



714

527 nm

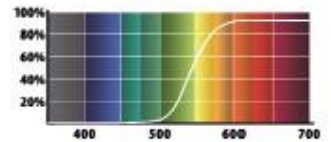

■ **Carmina 2-550 :** **NOUVEAU** EBV219

Catégorie 2

Taux de transmission : 24%



715

550 nm

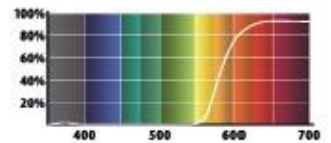

Les filtres sélectifs peuvent se combiner aux verres polarisants Xperio pour éliminer les reflets gênants. Ils sont particulièrement recommandés aux personnes sensibles à la lumière.

Transmission de la lumière visible

■ **Kiros 2-450 Xperio Brun :** EBV212

Catégorie 2

Taux de transmission : 27%

Compatible à la conduite de jour et non recommandé à la conduite de nuit.



981

450 nm

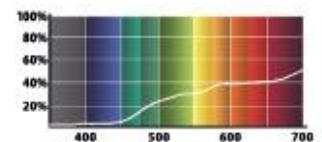

■ **Kiros 2-450 Xperio Gris :** EBV214

Catégorie 2

Taux de transmission : 36%

Compatible à la conduite de jour et non recommandé à la conduite de nuit.



982

450 nm

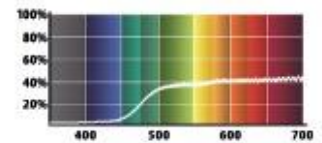

■ **Kiros 3-450 Xperio Brun :** EBV213

Catégorie 3

Taux de transmission : 13%

Compatible à la conduite de jour et non recommandé à la conduite de nuit.



984

450 nm

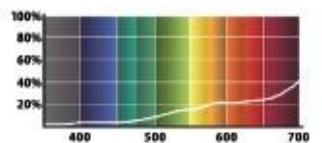

■ **Kiros 3-450 Xperio Gris :** EBV215

Catégorie 3

Taux de transmission : 13 %

Compatible à la conduite de jour et non recommandé à la conduite de nuit.



985

450 nm

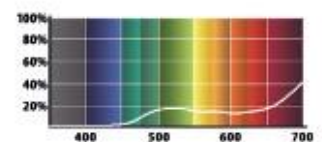



## FILTRES MULTILENS

### Faces relevables Multilens avec ou sans bord

Complémentaires aux filtres ESSILOR, les filtres MULTILENS apportent des coupures UV supplémentaires ainsi que des possibilités de réalisation en filtres polarisants.

- Diminuent l'éblouissement tout en améliorant la vision des contrastes
- Verres en polycarbonate durci SunCoat (Antireflet face arrière)
- Disponibles en filtres polarisants (GRIS POL 1 ou GRIS POL 3)
- Taille Médium 54 x 14 - Hauteur 43 (*ci-dessous*)
- Taille Large 57 x 14 - Hauteur 48 (*sur demande*)

Filtres et traitements			Face sans bord	Face avec bord	Classe
SunCoat	-	400	M32256	M33256	0
SunCoat	-	C1	M32257	M33257	1
SunCoat	-	450	M32258	M33258	1
SunCoat	-	500	M32259	M33259	1
SunCoat	-	511	M32260	M33260	1
SunCoat	-	527	M32261	M33261	1
SunCoat	-	550	M32262	M33262	2
SunCoat	-	585	M32263	M33263	2
SunCoat	POL 1	UV	M32264	M33264	2
SunCoat	POL 1	400	M32265	M33265	2
SunCoat	POL 1	C1	M32266	M33266	2
SunCoat	POL 1	450	M32267	M33267	2
SunCoat	POL 1	500	M32268	M33268	2
SunCoat	POL 1	511	M32269	M33269	2
SunCoat	POL 1	527	M32270	M33270	3
SunCoat	POL 1	550	M32271	M33271	3
SunCoat	POL 1	585	M32272	M33272	4
SunCoat	POL 3	UV	M32273	M33273	3
SunCoat	POL 3	400	M32274	M33274	3
SunCoat	POL 3	C1	M32275	M33275	3
SunCoat	POL 3	450	M32276	M33276	3
SunCoat	POL 3	500	M32277	M33277	3
SunCoat	POL 3	511	M32278	M33278	3
SunCoat	POL 3	527	M32279	M33279	4
SunCoat	POL 3	550	M32280	M33280	4
SunCoat	POL 3	585	M32281	M33281	4

POL 1 (gris) : Polarisant à 65 % d'absorption

POL 3 (gris) : Polarisant à 85 % d'absorption

Filtres faces relevables Multilens



- M91004  
Face relevable nue avec bord taille M  
Taille : 51 x 19, hauteur 37, couleur beige

- M91005  
Face relevable nue avec bord taille L  
Taille : 51 x 19, hauteur 44, couleur beige

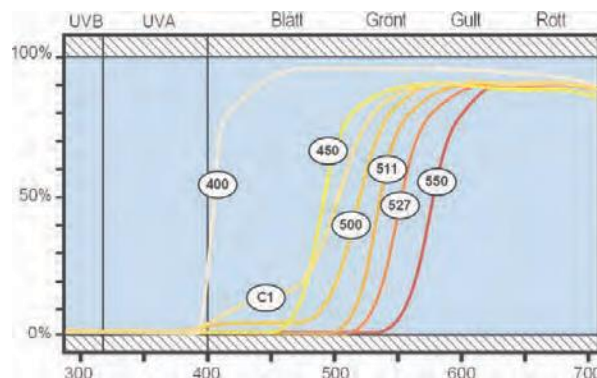

#### REMARQUE

LES TEINTES SPÉCIFIQUES POLARISÉES MULTILENS SONT COMPOSÉES DU FILTRE COLORÉ + UN FILTRE POLARISANT GRIS. L'ASSOCIATION DES FILTRES CHANGE LA COULEUR FINALE APPARENTE, MAIS PAS LA COUPURE DE LONGUEUR D'ONDE.

## FILTRES MULTILENS

### Verres afocaux avec filtres Multilens

- Verres filtrants afocaux en polycarbonate base 6 en diamètre 70 de la gamme MULTILENS
- Traités antireflet face arrière SunCoat
- Possibilité de fabrication en verres correcteurs nus, durcis ou antireflet (nous consulter)
- Disponibles également en base 8 sur demande

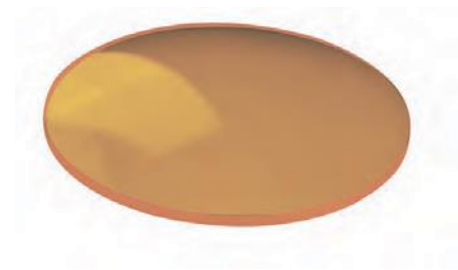

Filtres et traitements			Référence	Classe
SunCoat	-	400	M31240S	0
SunCoat	-	ML41	M31229S	1
SunCoat	-	LLR	M31204S	1
SunCoat	-	C1	M31231S	1
SunCoat	-	450	M31245S	1
SunCoat	-	500	M31250S	1
SunCoat	-	511	M31251S	1
SunCoat	-	527	M31252S	1
SunCoat	-	550	M31255S	2
SunCoat	-	585	M31258S	2
SunCoat	POL 1	UV	M11106S	2
SunCoat	POL 1	400	M31540S	2
SunCoat	POL 1	C1	M31531S	2
SunCoat	POL 1	450	M31545S	2
SunCoat	POL 1	500	M31550S	2
SunCoat	POL 1	511	M31551S	2
SunCoat	POL 1	527	M31552S	3
SunCoat	POL 1	550	M31555S	3
SunCoat	POL 1	585	M31558S	4
SunCoat	POL 3	UV	M11107S	3
SunCoat	POL 3	400	M31600S	3
SunCoat	POL 3	C1	M31602S	3
SunCoat	POL 3	450	M31604S	3
SunCoat	POL 3	500	M31606S	3
SunCoat	POL 3	511	M31608S	3
SunCoat	POL 3	527	M31610S	4
SunCoat	POL 3	550	M31612S	4
SunCoat	POL 3	585	M31615S	4

#### REMARQUE

POUR TOUTE COMMANDE OU DEVIS DE VERRES CORRECTEURS, UTILISEZ LE BON DE COMMANDE EN FIN DE CATALOGUE.

POL 1 (gris) : Polarisant à 65 % d'absorption

POL 3 (gris) : Polarisant à 85 % d'absorption

## FILTRES MULTILENS

### Filtres Multilens Night Cover

Filtres dédiés à la conduite de nuit.

- Teinte spéciale LLR antireflet pour réduire l'éblouissement des phares à LED
- Sans correction ou avec correction -0,25 D ou -0,50 D pour compenser la myopie nocturne
- Disponibles dans différentes montures (présentées dans les pages suivantes) :
  - Sun Guard1
  - Sun Guard2
  - Faces relevables avec ou sans bord

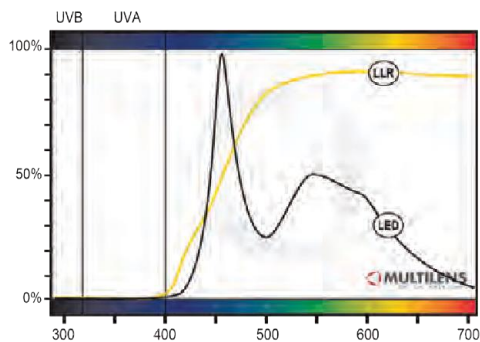

	Sun Guard 1		Sun Guard 2		Faces relevables sans bord		Faces relevables avec bord	
	Noir Mat	Brun Noisette	Noir Mat	Brun Noisette	Médium	Large	Médium	Large
Night Cover Plan	M329035	M329038	M329041	M329044	M329047	M329050	M329053	M329056
Night Cover -0,25	M329036	M329039	M329042	M329045	M329048	M329051	M329054	M329057
Nicht Cover -0,50	M329037	M329040	M329043	M329046	M329049	M329052	M329055	M329058

## LUNETTES IMPROVISION ET MULTILENS

### Lunettes Improvision Proshield

Gamme de montures IMPROVISION enveloppantes équipées de filtres.

- Monture noir matentaille 61-17
- Filtres en polycarbonate
- Livrée avec son étui en tissu



#### Coffret d'essai Improvision Proshield

- IVBOXWA
- Contient : 8 lunettes protectrices IMPROVISION PROSHIELD (1 de chaque modèle)

### Série Sun Multilens

Gamme de montures très enveloppantes équipées de filtres Multilens.

- Très légères et facilement ajustables
- Deux types de montures :

**Sun Two** : montures très enveloppantes à branches larges et plaquettes munies d'une partie en silicone pour un meilleur maintien

**Sun Three** : montures très enveloppantes à coques larges latérales pour une protection optimale et à branches fines avec embouts en silicone pour un ajustage facile et sans chauffage

- Disponibles en version **VS3** : version haut de gamme, verres en CR39 durci et antireflet face arrière, pour les personnes très sensibles à la luminosité
- Peuvent être équipées de verres correcteurs (en option et sur devis)

#### Lunettes protectrices Improvision Proshield



- IV80240  
C1- Filtre ambré confort
- IV80241  
450 - Filtre jaune bloqueur de bleu
- IV80242  
C500 - Filtre orange clair confort
- IV80243  
511- Filtre orange bloqueur de bleu
- IV80244  
C1 teinté - Filtre ambré confort avec teinte grise 60 %
- IV80245  
450 teinté - Filtre jaune bloqueur de bleu avec teinte grise 60 %
- IV80246  
C500 teinté - Filtre orange clair confort avec teinte grise 60 %
- IV80247  
511 teinté - Filtre orange bloqueur de bleu avec teinte grise 60 %

#### Sun Two (monture nue)

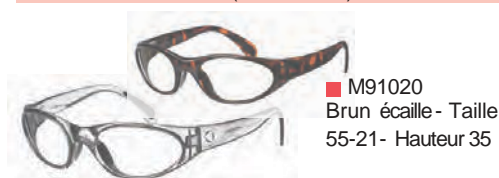

- M91020  
Brun écaille - Taille 55-21- Hauteur 35
- M91027  
Gris translucide - Taille 55-21 - Hauteur 35

#### Sun Three (Monture nue)



- M91028  
Brun écaille  
Taille 44-16  
Hauteur 30 - Taille S
- M91022  
Brun écaille  
Taille 50-15  
Hauteur 34 - Taille M
- M91041  
Noir - Taille 50-15  
Hauteur 34 - Taille M
- M91021  
Brun écaille  
Taille 55-15  
Hauteur 34 - Taille L
- M91042  
Noir - Taille 55-15  
Hauteur 34 - Taille L
- M91043  
Noir - Taille 59-16  
Hauteur 38 - Taille XL

## LUNETTES IMPROVISIONNET MULTILENS

Sun Guard nue



Brun noisette

■ M91126  
Taille 1 (57 x 15, hauteur 38)

■ M91127  
Taille 2 (60 x 14, hauteur 42)



Noir mat

■ M91103  
Taille 1 (57 x 15, hauteur 38)

■ M91125  
Taille 2 (60 x 14, hauteur 42)

### Sun Guard Multilens

Lunettes très enveloppantes équipées de filtres Multilens pour un confort et une protection optimale dans toutes les conditions lumineuses (intérieur et extérieur).

- Disponibles en 2 tailles :
  - Sun Guard1 : 57 x 15, hauteur 38
  - Sun Guard2 : 60 x 14, hauteur 42
- coloris : noir mat / brun noisette
- Traitées antireflet face arrière SunCoat
- Verres en polycarbonate (PC) de base 6
- Branches fines et protectrices munies d'un filtre latéral pour un large champ de vision
- Nez ergonomique en silicone et ajustable pour un confort maximal

Version VS3			Sun Guard 1		Sun Guard 2	
			Noir Mat	Brun Noisette	Noir Mat	Brun Noisette
Filtres et traitements						
SunCoat	-	400	M325440	M325480	M325520	M325560
SunCoat	-	C1	M325441	M325481	M325521	M325561
SunCoat	-	450	M325442	M325482	M325522	M325562
SunCoat	-	500	M325443	M325483	M325523	M325563
SunCoat	-	511	M325444	M325484	M325524	M325564
SunCoat	-	527	M325445	M325485	M325525	M325565
SunCoat	-	550	M325446	M325486	M325526	M325566
SunCoat	-	585	M325447	M325487	M325527	M325567
SunCoat	POL 1	UV	M325448	M325488	M325528	M325568
SunCoat	POL 1	400	M325449	M325489	M325529	M325569
SunCoat	POL 1	C1	M325450	M325490	M325530	M325570
SunCoat	POL 1	450	M325451	M325491	M325531	M325571
SunCoat	POL 1	500	M325452	M325492	M325532	M325572
SunCoat	POL 1	511	M325453	M325493	M325533	M325573
SunCoat	POL 1	527	M325454	M325494	M325534	M325574
SunCoat	POL 1	550	M325455	M325495	M325535	M325575
SunCoat	POL 1	585	M325456	M325496	M325536	M325576
SunCoat	POL 3	UV	M325457	M325497	M325537	M325577
SunCoat	POL 3	400	M325458	M325498	M325538	M325578
SunCoat	POL 3	C1	M325459	M325499	M325539	M325579
SunCoat	POL 3	450	M325460	M325500	M325540	M325580
SunCoat	POL 3	500	M325461	M325501	M325541	M325581
SunCoat	POL 3	511	M325462	M325502	M325542	M325582
SunCoat	POL 3	527	M325463	M325503	M325543	M325583
SunCoat	POL 3	550	M325464	M325504	M325544	M325584
SunCoat	POL 3	585	M325465	M325505	M325545	M325585

POL 1 (gris) : Polarisant à 65 % d'absorption  
POL 3 (gris) : Polarisant à 85 % d'absorption

## SUR-LUNETTES MULTILENS

### Biocover

Légères et confortables, les sur-lunettes Multilens Biocover s'adaptent à toutes les morphologies pour assurer une protection optimale.

- VS3 : verres en polycarbonate durci antireflet face arrière SunCoat avec ou sans filtre polarisant
- 2 coloris : noir mat ou bronze foncé 3
- tailles : Small : 60 x 12, hauteur 40  
Medium : 64 x 13, hauteur 42  
Large : 67 x 15, hauteur 45
- Manchons flexibles pour un ajustage précis et un confort accru
- Leurs formes adaptées très enveloppantes assurent une protection efficace contre le vent et les rayons lumineux
- Disponibles en verres afocaux et en verres correcteurs (sur demande)

Biocover nue



#### Bronze foncé

- M91067  
Taille S (60 x 12, hauteur 40)
- M91068  
Taille M (64 x 13, hauteur 42)
- M91069  
Taille L (67 x 15, hauteur 45)

#### Noire

- M91044  
Taille S (60 x 12, hauteur 40)
- M91045  
Taille M (64 x 13, hauteur 42)
- M91046  
Taille L (67 x 15, hauteur 45)



## SUR-LUNETTES MULTILENS

### Biocover

Filtres et traitements				Biocover Noir Mat			Biocover Bronze Foncé		
				Small	Medium	Large	Small	Medium	Large
VS3	SunCoat	-	400	M311130	M312130	M313130	M316130	M317130	M318130
	SunCoat	-	C1	M311131	M312131	M313131	M316131	M317131	M318131
	SunCoat	-	450	M311132	M312132	M313132	M316132	M317132	M318132
	SunCoat	-	500	M311133	M312133	M313133	M316133	M317133	M318133
	SunCoat	-	511	M311134	M312134	M313134	M316134	M317134	M318134
	SunCoat	-	527	M311135	M312135	M313135	M316135	M317135	M318135
	SunCoat	-	550	M311136	M312136	M313136	M316136	M317136	M318136
	SunCoat	-	585	M311137	M312137	M313137	M316137	M317137	M318137
	SunCoat	POL 1	UV	M311000	M312000	M313000	M316000	M317000	M318000
	SunCoat	POL 1	400	M311110	M312110	M313110	M316110	M317110	M318110
	SunCoat	POL 1	C1	M311111	M312111	M313111	M316111	M317111	M318111
	SunCoat	POL 1	450	M311112	M312112	M313112	M316112	M317112	M318112
	SunCoat	POL 1	500	M311113	M312113	M313113	M316113	M317113	M318113
	SunCoat	POL 1	511	M311114	M312114	M313114	M316114	M317114	M318114
	SunCoat	POL 1	527	M311115	M312115	M313115	M316115	M317115	M318115
	SunCoat	POL 1	550	M311116	M312116	M313116	M316116	M317116	M318116
	SunCoat	POL 1	585	M311117	M312117	M313117	M316117	M317117	M318117
	SunCoat	POL 3	UV	M311200	M312200	M313200	M316200	M317200	M318200
	SunCoat	POL 3	400	M311120	M312120	M313120	M316120	M317120	M318120
	SunCoat	POL 3	C1	M311121	M312121	M313121	M316121	M317121	M318121
	SunCoat	POL 3	450	M311122	M312122	M313122	M316122	M317122	M318122
	SunCoat	POL 3	500	M311123	M312123	M313123	M316123	M317123	M318123
	SunCoat	POL 3	511	M311124	M312124	M313124	M316124	M317124	M318124
	SunCoat	POL 3	527	M311125	M312125	M313125	M316125	M317125	M318125
	SunCoat	POL 3	550	M311126	M312126	M313126	M316126	M317126	M318126
	SunCoat	POL 3	585	M311127	M312127	M313127	M316127	M317127	M318127

POL brun : 90 % d'absorption - Classe 3 / POL gris : 80 % d'absorption - Classe 3 / POL jaune : 65 % d'absorption - Classe 2 POL 1 : 65 % d'absorption / POL 3 : 85 % d'absorption



## SUR-LUNETTES MULTILENS ET IMPROVISION

### Présentoirs Biocover et Cover 2

LIVRÉS SANS MONTURE

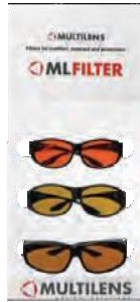

- M94077 - En carton pour 3 montures
- M94031 - En plexiglass pour 3 montures
- M94109 - En métal, socle en bois pour 5 montures  
Peut contenir tous types de modèles y compris les BIOCOVER
- M94075 - Pour 10 montures

6 faces à retournement filtres sélectifs Multilens

### Faces à main Multilens

Filtres en faces à main (flirps) sur support transparent.

- Toute la gamme des filtres Multilens sur 5 faces à main
- Pratique et facile d'utilisation pour réaliser vos tests et choisir le filtre qui convient

LOCATION Kit Faces à main

Sur demande. Contactez le service commercial



■ M39945

Contient 6 faces. 2 verres de chaque référence : C1, 500, 400, LRR, 585, 450, 511, 527, 550, ML41, 1 polarisant gris, 1 polarisant gris 3 et 1 support

Sur-lunettes Improvision Proshield

### Sur-lunettes Proshield

Sur-lunettes IMPROVISION d'entrée de gamme équipées de filtres.

- Monture noir mat taille 63-12
- Verres gris teintés sur le côté de la monture Filtres en polycarbonate
- Livrée avec son étui en tissu



■ IV80260  
C1 - Filtre ambré confort



■ IV80261  
450 - Filtre jaune bloqueur de bleu



■ IV80262  
C500 - Filtre orange clair confort



■ IV80263  
511 - Filtre orange bloqueur de bleu



■ IV80264  
C1 teinté - Filtre ambré confort avec teinte grise 60 %



■ IV80265  
450 teinté - Filtre jaune bloqueur de bleu avec teinte grise 60 %



■ IV80266  
C500 teinté - Filtre orange clair confort avec teinte grise 60 %



■ IV80267  
511 teinté - Filtre orange bloqueur de bleu avec teinte grise 60 %



#### Coffret d'essai

■ IVBOXFO  
sur-lunettes IMPROVISION  
PROSHIELD

Contient : 8 sur-lunettes  
IMPROVISION  
PROSHIELD  
(1 de chaque modèle)

# AIDES ET SYSTÈMES OPTIQUES

- Principalement montés sur une paire de lunettes, les aides et systèmes optiques sont destinés à la vision de près mais également à la vision de loin. Ils permettent à la personne malvoyante d'effectuer tous types de travaux en gardant les mains libres dans la plupart des cas.
- Les verres de la gamme Exceptio™ et ML Optio permettent de répondre à l'ensemble des corrections, y compris les plus hors normes. Ces verres ont également de vastes possibilités de fabrication de prismes pour permettre la réalisation des demi-lunes prismatiques.
- Faciles d'utilisation, discrètes et esthétiques, les demi-lunes prismatiques Multilens sont disponibles en corrections standard ou sur mesure.
- Les systèmes à fort grossissement répondront à des besoins d'agrandissement plus importants tout en apportant un large champ de vision.
- Notamment indiqués pour regarder la télévision, les systèmes de Galilée associés aux bonnettes additionnelles peuvent aussi permettre de lire.
- Enfin, pour une utilisation ponctuelle (lire un nom de rue ou un numéro de bus par exemple), les monoculaires à main sauront apporter l'aide nécessaire tout en restant discrets.

## DEMI-LUNES PRISMATIQUES

### Prismatic Improvision

Demi-lunes prismatiques binoculaires IMPROVISION à fortes corrections pour grossissement en vision de près.

- Verres en CR39 sphériques
- Monture noir mat taille 43-25
- Livrée avec son étui en tissu



#### Demi-lunes Prismatic Improvision

■ IV80200 +3.00 D	■ IV80203 +6.00 D
■ IV80201 +4.00 D	■ IV80204 +7.00 D
■ IV80202 +5.00 D	■ IV80205 +8.00 D

#### Coffret d'essai

##### Prismatic/ Microscopic Improvision

- IVBOXHA

Contient : 6 demi-lunes Prismatic Improvision binoculaires et 6 demi-lunes Prismatic Improvision monoculaire

## DEMI-LUNES PRISMATIQUES

ML Binova Pro



**HALV-14**

Acétate rouge - Taille : 42 x 22



**HALV-14**

Acétate grise - Taille : 42 x 22



**HALV-14**

Acétate bleue - Taille : 42 x 22



**HALV-13**

Métal - Taille : 42 x 25

### ML Binova Pro Multilens

Discrètes et esthétiques, les demi-lunes ML BINOVA PRO offrent des fortes corrections et permettent des grossissements jusqu'à 4x.

- Verres en CR39
- Traitement antireflet SAR PRIMA+ systématique
- Prisme inclus pour soulager la convergence
- Verres de +3,00 à +16,00 dioptries
- Champ de vision > 70°
- Distance de lecture de 10 à 35 cm en fonction de la puissance des verres
- Poids total : de 26 à 45 g en fonction de la puissance des verres

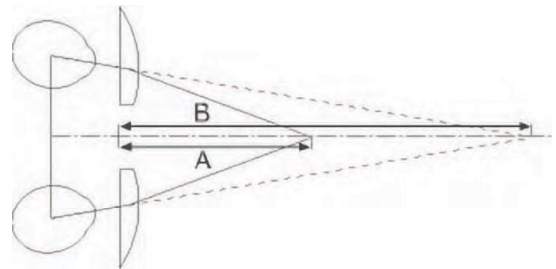

	HALV-14			HALV-13
	Grise	Rouge	Bleue	Métal
+3,00 SAR PRIMA+	M41431	M41531	M41631	M41331
+3,50 SAR PRIMA+	M41435	M41535	M41635	M41335
+4,00 SAR PRIMA+	M41441	M41541	M41641	M41341
+5,00 SAR PRIMA+	M41451	M41551	M41651	M41342
+6,00 SAR PRIMA+	M41461	M41561	M41661	M41361
+8,00 SAR PRIMA+	M41481	M41581	M41681	M41381
+10,00 SAR PRIMA+	M41401	M41501	M41601	M41301
+12,00 SAR PRIMA+	M41421	M41521	M41621	M41321
+14,00 SAR PRIMA+	M41411	M41511	M41611	M41311
+16,00 SAR PRIMA+	M41491	M41591	M41691	M41391

Dioptries	Distance A	Distance B
+4	25.0 cm	35 cm
+5	20.0 cm	30 cm
+6	16.7 cm	25 cm
+8	12.5 cm	21 cm
+10	10.0 cm	18 cm
+12	8.3 cm	15 cm
+14	7.1 cm	12 cm
+16	6.2 cm	10 cm

Distance A : distance de lecture sans prisme

Distance B : distance de lecture perçue grâce aux prismes base interne

## DEMI-LUNES SUR MESURE

### ML Binova Rx Multilens

Les demi-lunes ML BINOVA RX permettent toutes les réalisations de puissances hors norme.

- Traitement antireflet SAR PRIMA+ en option
- Prisme inclus pour soulager la convergence
- Disponibles en montures Halv-11, Halv-13 et Halv-14 (voir modèles présentés en pages précédentes)



Pour toute commande de ML BINOVA RX, merci de nous faire parvenir la **correction VL + Addition** afin de déterminer le prisme adéquat. Retrouvez le bon de commande en fin de catalogue.

	ML BINOVA RX AVEC ANTIREFLET SAR PRIMA+						
	HALV-11			HALV-14			HALV-13
	Translucide	Bronze	Rouge	Grise	Rouge	Bleue	Métal
Jusqu'à +8,00 cyl -10,00	M42121	M42141	M42161	M42421	M42521	M42621	M42321
Jusqu'à +12,00 cyl -10,00	-	-	-	M42431	M42531	M42631	M42331
Jusqu'à +20,00 cyl -10,00	-	-	-	M42441	M42541	M42641	M42341

	ML BINOVA RX SANS ANTIREFLET						
	HALV-11			HALV-14			HALV-13
	Translucide	Bronze	Rouge	Grise	Rouge	Bleue	Métal
Jusqu'à +8,00 cyl -10,00	M42120	M42140	M42160	M42420	M42520	M42620	M42320
Jusqu'à +12,00 cyl -10,00	-	-	-	M42430	M42530	M42630	M42330
Jusqu'à +20,00 cyl -10,00	-	-	-	M42440	M42540	M42640	M42340

### ML Mono Multilens

Dans certains cas ou pour de fortes corrections, le porteur n'utilise qu'un seul œil (vision monoculaire), le choix se portera alors sur les ML MONO.

- Disponibles en montures Halv-11, Halv-13 et Halv-14 (voir modèles présentés en pages précédentes)



Pour toute commande de ML MONO RX, utilisez le bon de commande en fin de catalogue.

### Microscopic Improvission

Demi-lunes microscopiques monoculaires IMPROVISION à forte correction pour grossissement en vision de près. Un côté est équipé d'un verre lenticulaire correcteur et l'autre côté est équipé d'un verre plan.

- Verres en CR39 sphériques
- Monture noir mat en taille 43-25
- Livrée avec son étui entissé



Demi-lune Microscopic Improvission

- |                         |                         |
|-------------------------|-------------------------|
| ■ IV80220<br>+12.00 DOD | ■ IV80221<br>+12.00 DOG |
| ■ IV80222<br>+16.00 DOD | ■ IV80223<br>+16.00 DOG |
| ■ IV80224<br>+20.00 DOD | ■ IV80225<br>+20.00 DOG |

#### Coffret d'essai Prismatic / Microscopic Improvission

- IVBOXHA

Contient : 6 demi-lunes Prismatic Improvission binoculaires et 6 demi-lunes Prismatic Improvission monoculaire

## SYSTÈME BINOCULAIRE SCHWEIZER

RIDO-Clip avec lentille et étui



- S93402  
3 D pour une distance de travail à 250 mm (2 x)
- S93401  
5,5 D pour une distance de travail à 180 mm (2,5 x)
- S93403  
7 D pour une distance de travail à 125 mm (3x)

### RIDO-Clip

Système grossissant binoculaire amovible pour la lecture.

- Lentilles munies de prismes pour soulager la convergence et apporter un meilleur confort
- Disponible dans 3 puissances
- Traitement anti-rayures
- Se positionne sur la monture
- Étui rigide inclus

Comparé aux systèmes grossissants classiques, le RIDO-Clip offre de nombreux avantages.

- Très léger
- Grand champ visuel
- Facile à installer
- Mains libres

Coffret RIDO-Clip



- S93400  
Contient 3 lentilles de 3 D, 5,5 D, 7 D et un support

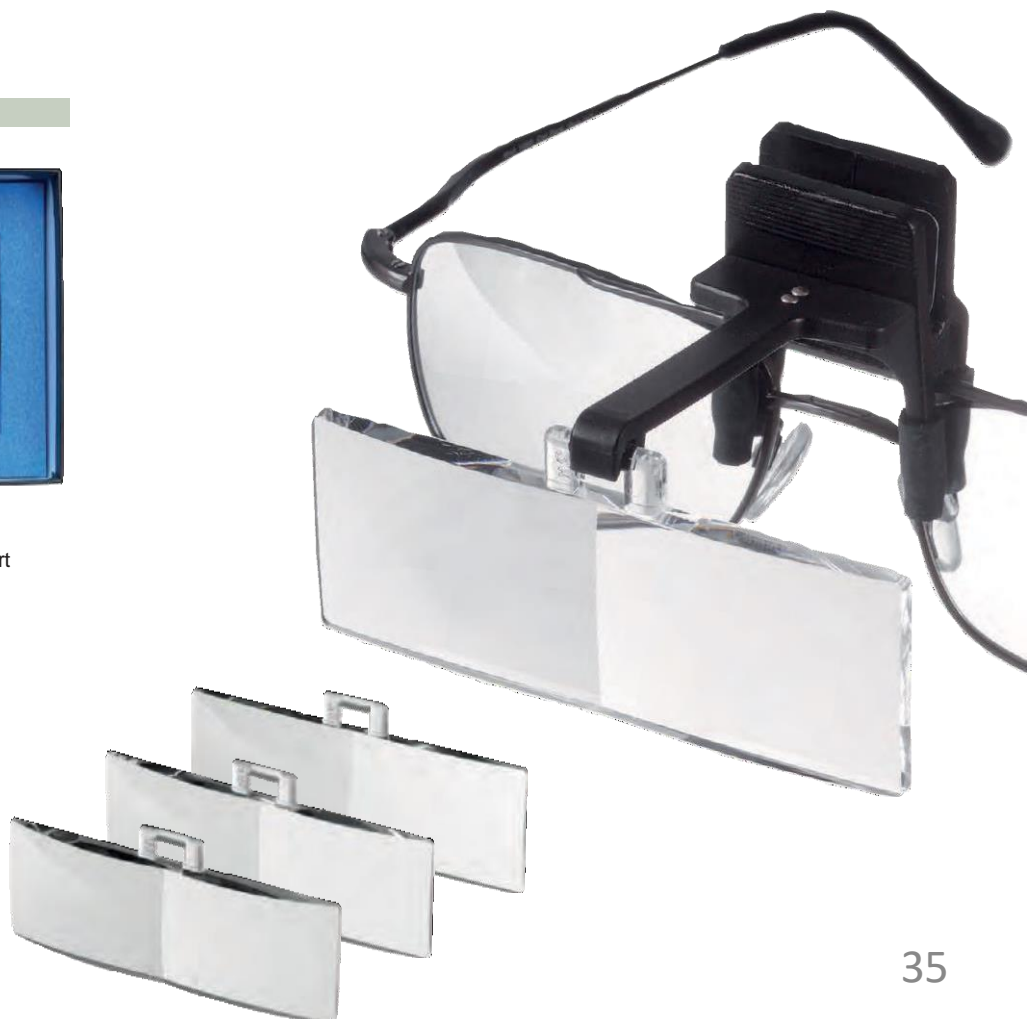



## VERRES SPÉCIAUX ET FORTE PUISSANCE

### Essilor Exceptio®

La gamme des verres ESSILOR EXCEPTIO® vous propose des verres forte puissance de -40,00 à + 30,00 cylindres jusqu'à +12,50 et à forts prismes afin d'équiper l'ensemble des porteurs de lunettes. Retrouvez la gamme détaillée dans le guide des verres ESSILOR dans les pages "Verres spéciaux".

- Exceptio® convexe et concave (Stylis®-Orma®)
- Exceptio® facette concave (Stylis®-Orma®) Oméga®
- Exceptio®
- Varilux® Exceptio® blanc et Transitions® (Stylis®-Orma®)
- Varilux® Oméga® Exceptio®
- Doubles-foyers Exceptio®

#### REMARQUE

AFIN DE VOUS OFFRIR UN RÉSULTAT OPTIMAL, NOUS VOUS RECOMMANDONS D'UTILISER UN FEUILLET DE PRÉCALIBRAGE POUR LES COMMANDES DE VERRES ESSILOR EXCEPTIO®.

### Verres Sur Devis Essilor

Retrouvez également la gamme des verres spéciaux Essilor dans le guide des verres dans les pages "Verres spéciaux".

■ **Verres à fortes puissances positives** : lenticulaire, Omega, asphérique lenticulaire, Varilux Oméga, Télé Oméga, Télé asphérique lenticulaire, Téléx Oméga, Téléx asphérique Lenticulaire.

■ **Autres verres** : Varilux à addition stabilisée en haut, doublefoyer de type professionnel, Téléx Trifocal...

#### REMARQUE

POUR TOUTS RENSEIGNEMENTS OU COMMANDES DE VERRES ESSILOR EXCEPTIO® OU VERRES SUR DEVIS ESSILOR, CONTACTEZ LE SERVICE CONSEIL VERRES SPÉCIAUX AU 0811 882883.

### ML Optio Multilens

Quand les limites de la polymérisation sont atteintes, les verres ML OPTIO ont un procédé d'inclusion qui permet d'aller plus loin dans la fabrication.

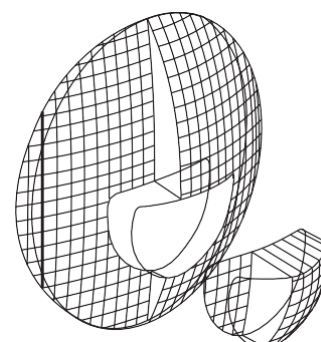



## FORT GROSSISSEMENT

### Verres ML X-lenti



- M10503  
+12 D, filtre 400 nm inclus
- M10504  
+16 D, filtre 400 nm inclus
- M10505  
+20 D, filtre 400 nm inclus
- M10506  
+24D, filtre 400 nm inclus
- M10598  
jusqu'à +24 D cyl -6,00 D



### ML X-lenti

Verre lenticulaire à fort grossissement pour la vision de près.

- Verre lenticulaire asphérique en matière organique CR39
- Grossissement de 3 à 6 x (si grossissement supérieur à 3 x : montage en monoculaire)
- Légère teinte augmentant le contraste (filtre 400 nm jaune clair)
- Possibilité de correction jusqu'à + 24,00 cyl -6,00.
- Traitement durci et antireflet conseillé

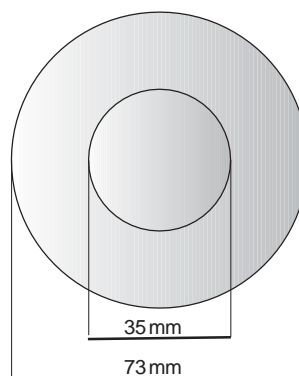

### Bagues d'essai ML X-lenti



- M10513A  
Verre bagué +12 D
- M10514A  
Verre bagué +16D
- M10515A  
Verre bagué +20 D
- M10516A  
Verre bagué +24 D

### Bagues d'essai ML X-lenti

Verres bagués pour lunettes d'essai.



### Coffret de test ML X-Lenti

- M09903A  
Contient 4 bagues d'essai (+ 12 D, +16 D, +20 D, +24 D).  
Très pratique pour les examens de vue

## FORT GROSSISSEMENT

### MLAplanat

Système aplanétique à fort grossissement et avec un large angle de vision pour la vision de près.

- Optique aplanétique (évite les distortions latérales) composé de 2 verres minéraux hautindice traités antireflet
- Léger : 20 g
- Champ visuel de 46° dédié à la vision de près (diamètre extérieur de 36 mm)
- Gamme de puissance de +8 D à +36 D
- Plusieurs combinaisons possibles :

MLAPLANAT COMBINAISONS	
3.0X (+12) = (+6) + (+6)	
3.5X (+14) = (+8) + (+6)	
4.0X (+16) = (+8) + (+8)	
5.0X (+20) = (+10) + (+10)	
6X (+24) = (+14) + (+10)	
7X (+28) = (+14) + (+14)	
8X (+32) = (+18) + (+14)	
9X (+36) = (+18) + (+18)	

- Distance de lecture entre 3 et 8 cm
- Système évolutif avec possibilité de changer les lentilles au moyen d'une ventouse

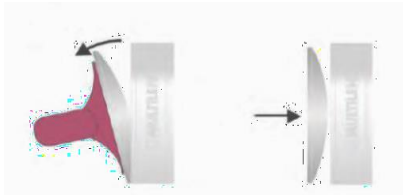

- Possibilité d'ajouter une correction entre les deux lentilles (avec ou sans filtre)

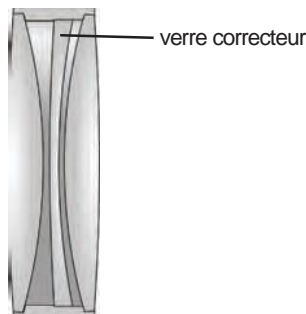

#### Système ML Aplanat



- |                   |                   |
|-------------------|-------------------|
| ■ M67081<br>+8 D  | ■ M67201<br>+20 D |
| ■ M67101<br>+10 D | ■ M67241<br>+24 D |
| ■ M67121<br>+12 D | ■ M67281<br>+28 D |
| ■ M67141<br>+14 D | ■ M67321<br>+32 D |
| ■ M67161<br>+16 D | ■ M67361<br>+36 D |
| ■ M67181<br>+18 D |                   |

- M60342  
Système APLANAT avec correction  
(jusqu'à +32D, cyl -6,00)

#### Verre minéral seul antireflet pour système MLAplanat

- |                   |                   |
|-------------------|-------------------|
| ■ M65041<br>+4 D  | ■ M65141<br>+14 D |
| ■ M65081<br>+8 D  | ■ M65181<br>+18 D |
| ■ M65101<br>+10 D |                   |

#### REMARQUE

POUR TOUTE COMMANDE DE ML APLANAT SUR MESURE, MERCI DE NOUS COMMUNIQUER LA PRESCRIPTION (VL + ADD). RETROUVEZ LE BON DE COMMANDE EN DERNIÈRE PAGE DU CATALOGUE.

## FORT GROSSISSEMENT



**Disque de montage ML Aplanat**

+ aide à la taille

■ M60007



**Bague support nue pour ML Aplanat**

■ M60005



**Ventouse pour ML APLANAT**

■ M60003



**Adaptateur pour lunettes d'essai**

■ M60009

Livré seul sans système Aplanat

### Accessoires et montage pour ML Aplanat

ML APLANAT est très simple à monter grâce à son disque de montage d'un diamètre de 70 mm et une pastille centrale munie d'une croix de centrage.

- Taillage sur meuleuse en mode orga
- Colle, vis, adhésif ou tout autre système inutiles.

Le système s'insère tout simplement dans le disque.



### Coffret d'essai ML Aplanat

Pour les essais, ce coffret propose la série des ML Aplanat montés sur bague d'essai afin de les insérer dans les lunettes d'essai.

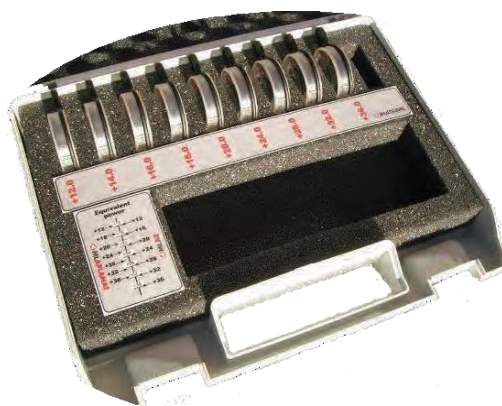

**Coffret de test ML APLANAT**

■ M69905

Contient : ML APLANAT +12 D, +14 D, +16 D, +18 D, +20 D, +24 D, +28 D, +32 D, +36 D

### REMARQUE

LES 2 ENCOCHES DU DISQUE DE MONTAGE DOIVENT ÊTRE POSITIONNÉES À 180° POUR UN SYSTÈME ML APLANAT ÉQUIPÉ DE VERRÉS CYLINDRIQUES.

## SYSTÈMES GALILÉE MULTILENS

### ML Vidi

Parce que les personnes malvoyantes sollicitent leur vision dans un environnement restreint, les "systèmes de Galilée" ML VIDi ont été spécialement conçus pour la vision à 2 mètres. Ils permettent notamment de regarder la télévision.

- Systèmes vision de loin et vision de près (avec bonnettes additionnelles fixes ou relevables) monoculaires ou binoculaires
- Conçus pour une distance d'utilisation à 2 mètres
- Large champ visuel de 36° (ML VIDi 1,6x) ou 25° (ML VIDi 1,8x)
- Lentilles traitées super antireflet multicouches
- Très légers : 10g
- Grâce à leurs champs de vision étendus et leur distance d'utilisation, les ML VIDi permettent de regarder la télévision en conservant la totalité de l'image présente à l'écran.

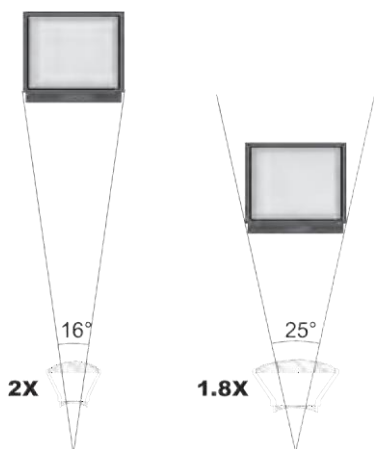

- Possibilité d'ajouter une correction et/ou un filtre grâce à une bague simplement clipsée



#### REMARQUE

POUR TOUTE COMMANDE DE MLVIDI AVEC CORRECTION, UTILISEZ LE BON DE COMMANDE EN FIN DE CATALOGUE.

ML Vidi



- M70021  
Grossissement 1,6 x, anneau de correction nu inclus, angle de vision 36°, poids : 14 g
- M70001  
Grossissement 1,8 x, anneau de correction nu inclus, angle de vision 25°, poids : 14 g
- M70345A  
Grossissement 1,6 x avec correction. Correction incluse jusqu'à +/- 18,00 cyl -10,00
- M70344A  
Grossissement 1,8 x avec correction. Correction incluse jusqu'à +/- 18,00 cyl -10,00

Bonnettes additionnelles  
(traitées super antireflet multicouches)



- |   |   |
|---|---|
| ■ M70200<br>-0,75 D, sans prisme pour une vision à l'infini | ■ M70232<br>+3,00 D avec prisme pour œil gauche pour 25 cm  |
| ■ M70201<br>+0,75 D, sans prisme pour une vision à 1 m      | ■ M70240<br>+4,00 D, sans prisme, pour une vision à 20 cm   |
| ■ M70210<br>+1,50 D, sans prisme, pour une vision à 50 cm   | ■ M70241<br>+4,00 D avec prisme pour œil droit, pour 20 cm  |
| ■ M70211<br>+1,50 D avec prisme pour œil droit, pour 50 cm  | ■ M70242<br>+4,00 D avec prisme pour œil gauche, pour 20 cm |
| ■ M70212<br>+1,50 D avec prisme pour œil gauche, pour 50 cm | ■ M70250<br>+5,00 D, sans prisme, pour une vision à 18 cm   |
| ■ M70202<br>+2,00 D, sans prisme, pour une vision à 33 cm   | ■ M70260<br>+6,00 D, sans prisme, pour une vision à 15 cm   |
| ■ M70230<br>+3,00 D, sans prisme, pour une vision à 25 cm   | ■ M70280<br>+8,00 D, sans prisme, pour une vision à 11 cm   |
| ■ M70231<br>+3,00 D avec prisme pour œil droit, pour 25 cm  | ■ M70299<br>Obturatrice                                     |

## SYSTÈMES GALILÉE MULTILENS

Bonnettes relevables  
(traitées super antireflet multicouches)



- M74200  
-0,75 D, sans prisme,  
pour une vision à l'infini
- M74201  
+0,75 D, sans prisme,  
pour une vision à 1 m
- M74210  
+1,50 D, sans prisme,  
pour une vision à 50 cm
- M74211  
+1,50 D avec prisme pour  
œil droit, pour 50 cm
- M74212  
+1,50 D avec prisme pour  
œil gauche, pour 50 cm
- M74230  
+3,00 D, sans prisme,  
pour une vision à 25 cm
- M74231  
+3,00 D avec prisme pour  
œil droit, pour 25 cm
- M74232  
+3,00 D avec prisme pour  
œil gauche, pour 25 cm
- M74240  
+4,00 D, sans prisme,  
pour une vision à 20 cm
- M74241  
+4,00 D avec prisme pour  
œil droit, pour 20 cm
- M74242  
+4,00 D avec prisme pour  
œil gauche, pour 20 cm
- M774250  
+5,00 D, sans prisme pour  
une vision à 18 cm
- M74260  
+6,00 D, sans prisme,  
pour une vision à 15 cm
- M74280  
+8,00 D, sans prisme,  
pour une vision à 11 cm
- M74299  
Obturatrice

Disque de montage



- M70110  
Disque de montage avec aide à  
la taille pour ML VIDI
- M70300  
Bague nue pour correction Ø  
22 mm
- M70120  
Lot de 2 - Disque de  
montage avec aide à la  
taille pour ML VIDI

**Boite magnétique XS**  
Pour système ML

- M45001

**Bague de lunettes d'essai nue**  
pour système ML VIDI

- M70800A



### Bonnettes pour ML Vidi

Des bonnettes additionnelles à clips relevables sont également disponibles afin de changer rapidement la distance de mise au point. Leur manipulation est aussi plus aisée.

#### REMARQUE

TOUTES LES BONNETTES ADDITIONNELLES OU RELEVABLES SONT TRAITÉES ANTIREFLET.

### Accessoires et montage pour ML Vidi

ML VIDI dispose d'un système de montage très facile grâce à son disque de montage d'un diamètre de 70 mm et d'une pastille centrale munie d'une croix de centrage.

- Taillage sur meuleuse en mode orga
- Colle, vis, adhésif tout autre système inutiles. Le système s'insère tout simplement dans le disque
- Possibilité d'ajouter une correction avec ou sans filtre sélectif grâce à une bague nue clipsée au ML VIDI.



### Coffret d'essai ML VIDI et ML Focus

Pour les essais, ce coffret propose deux systèmes ML VIDI 1,8 et 1 système ML FOCUS 1,9 montés sur bague d'essai afin de les insérer dans les lunettes d'essai.



#### Coffret d'essai ML VIDI / ML FOCUS

- M99040
- Contient :
  - 2 systèmes ML VIDI 1,8x
  - 1 système ML FOCUS 1,9x
  - 2 bonnettes de +3,00 D
  - 1 bonnette de +4,00 D
  - 1 bonnette de +6,00 D
  - Un guide d'utilisation



# AIDES ET SYSTÈMES OPTIQUES

## SYSTÈMES GALILÉE ET KEPLER MULTILENS

### MLRP

ML RP est un système de Galilée inversé. Il offre l'avantage d'agrandir le champ de vision. ML RP reste le système idéal pour les personnes atteintes de rétinite pigmentaire.

- Système vision de loin monoculaire ou binoculaire
- Champ visuel de 54°
- Lentilles traitées super antireflet multicouches
- Très légers : 4g



Vision tubulaire



Vision avec système MLRP

### ML Focus

ML Focus est un système télescopique qui permet une mise au point de 35 cm à l'infini par une simple rotation du système.

- Système vision de loin et vision de près monoculaire
- Champ visuel de 40° à 18° selon le grossissement utilisé
- Lentilles traitées super antireflet multicouches
- Possibilité d'ajouter une correction et/ou un filtre grâce à une bague simplement clipsée



### Accessoires pour ML Focus

ML FOCUS dispose d'un système de montage facile grâce à son disque de montage de Ø 70 mm et d'une pastille centrale munie d'une croix de centrage.

- Taillage sur meuleuse en mode orga
- Colle, vis, adhésif ou tout autre système inutiles. Le système s'insère tout simplement dans le disque.

#### Système ML RP



- M72001A  
Grossissement 0,5 x,  
angle de vision 54°, poids : 4 g

- M72344A  
Avec correction, grossissement 0,5x,  
angle de vision 54°, poids : 4 g, correction  
de +10,00 à -10,00 cyl -4,00

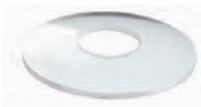

- M72110A  
Disque de montage pour ML RP - Ø70 mm  
Aide à la taille incluse

- M45001  
Boîte magnétique XS pour système ML

- M72901  
Coffret d'essai ML RP - Contient un ML RP  
monté sur bague d'essai



#### Système ML Focus



- M70023  
1,9x - Bague de correction nue incluse,  
angle de vision 28° à 18°, poids : 19g

- M70024  
1,7x - Bague de correction nue incluse,  
angle de vision 40° à 28°, poids : 19g

- M73346  
Système ML FOCUS 1,9 x avec correction.  
Correction incluse jusqu'à +/- 18,00 cyl -10,00

- M73347  
Système ML FOCUS 1,7 x avec correction.  
Correction incluse jusqu'à +/- 18,00 cyl -10,00

#### Disques de montage ML Focus + aide à la taille

- M70110
- M70120 - Lot de 2



#### Coffret ML Focus monté en bague d'essai

- M70028 - 1,7 x
- M70029 - 1,9 x

- M70300 - Bague nue pour correction Ø22mm
- M70800A - Bague de lunettes d'essai pour système ML Focus



## SYSTÈMES GALILÉE SCHWEIZER

■ S937185  
1,8x  
Angle de vision 23°  
13 g



■ S937215  
2,1x  
Angle de vision 20°  
18 g



■ S937255  
2,5x  
Angle de vision 18°  
20 g



■ S937275  
2,7x  
Angle de vision 13°  
30 g



### Systèmes de Galilée Schweizer

Munis de lentilles minérales traitées antireflet dans un support en aluminium, les systèmes Galilée Schweizer peuvent être montés dans toutes les montures d'une hauteur minimale de 25mm.

- Facile à fixer avec la bague filetée
- Système focalisé à l'infini
- Utilisable à différentes distances grâce aux bonnettes additionnelles
- Adaptation possible d'un verre correcteur de diamètre 22 mm
- Possibilité de montage en binoculaire

### Bonnettes additionnelles fixes

- Verre minéral traité antireflet
- Peuvent être associées aux bonnettes additionnelles relevables pour travailler à 2 distances ou bénéficier d'un système aplanétique d'une puissance jusqu'à + 24,00 sans aberration sphérique

■ S938015 (lot de 2 bonnettes fixes nues)  
Sans verre, pour réaliser la correction de votre choix

#### Bonnettes additionnelles



#### Fixes

- S938005
- S938055
- S938065
- S938105
- S938155
- S938205
- S938305
- S938405
- S938505
- S938605
- S938805
- S938125

#### Relevables

- S939005
- S939055
- S939065
- S939105
- S939155
- S939205
- S939305
- S939405
- S939505
- S939605
- S939805
- S939125

#### Bonnette dépolie

- +0,50 D
- +0,66 D
- +1,00 D
- +1,50 D
- +2,00 D
- +3,00 D
- +4,00 D
- +5,00 D
- +6,00 D
- +8,00 D
- +12,00 D

### Bonnettes additionnelles relevables

- S'utilisent uniquement sur les bonnettes additionnelles fixes de la puissance de votre choix
- Permet de travailler à 2 distances
- La partie fixe de la bonnette permet la vision intermédiaire (par exemple, une bonnette de + 0,50 permet de regarder la télévision à 2 m) et la partie relevable, la vision de près
- Peuvent être associées aux bonnettes additionnelles fixes pour bénéficier d'un système aplanétique d'une puissance jusqu'à + 24,00 sans aberration sphérique
- Verre minéral traité antireflet

■ S939015 (lot de 2 bonnettes relevables nues)  
Sans verre, pour réaliser la correction de votre choix

## SYSTÈMES GALILÉE SCHWEIZER

### Utilisation en monoculaire

Cas le plus fréquent.

- Montage très facile grâce au disque de montage percé et sa pastille centrale munie d'unecroix decentrage
- Taillage sur meuleuse en modeorga

### Accessoires

- Rondelles de différentes épaisseurs afin de positionner le système Galilée Schweizer à la bonnedistanceverre/cœil
- Adaptateurs en aluminium pour verre correcteur de diamètre 22 mm, maintien par adhésif et vissage sur le système Galilée



#### Adaptateurs pour verre correcteur

- S932775 (Ø22 mm) Lot de 2 pièces



#### Boîte de montage

- S93609 Assortiment d'accessoires contenant : 3 disques demontage avec et sans trou et avec aide à la taille ; 2 adaptateurs pour lunettes d'essai ; Rondelles de 0,5 mm, 1 mm et 2 mm ; 1 monture avec 2 nez + calibre ; 6 adaptateurs pour verre correcteur ; 1 stylo lampe

#### Disques de montage



- S93276 Avec aide à la taille, épaisseur 3 mm, Ø 80 mm, lot de 2 pièces

#### Rondelles - Lot de 6 pièces



#### Set de rondelles

- S93274 0,5 mm, 1,0 mm et 2,0 mm d'épaisseur
- S93271 0,5 mm d'épaisseur
- S93272 1,0 mm d'épaisseur
- S93273 2,0 mm d'épaisseur



#### Bagues filetées

- S93278 (lot de 2)



#### Adaptateurs Galilée

- pour lunettes d'essai (lot de 2)
- S932545

## SYSTÈMES GALILÉE SCHWEIZER



Disques de montage avec bague de correction (2 pièces)



- S93322  
Pour utilisation binoculaire à une distance de 20 cm
- S93325  
Pour utilisation binoculaire à une distance de 25 cm
- S93323  
Pour utilisation binoculaire à une distance de 33 cm
- S93326  
Pour utilisation binoculaire à l'infini sans convergence

Disques pour lunettes d'essai (2 pièces)

- S93331  
200 mm; 5,0 D
- S93332  
250 mm; 4,0 D
- S93333  
330 mm; 3,0 D



### REMARQUE

LES DISQUES DE MONTAGE CONVERGENTS SONT À TAILLER MANUELLEMENT.

### Utilisation en binoculaire

Montage en binoculaire en fonction de la convergence

- Plusieurs distances d'utilisation disponibles (22 cm, 25 cm, 33 cm sans convergence pour utilisation à l'infini)
- Existe sous forme de disque de montage pour l'adapter à la monture ou sous forme de disque d'essai de diamètre 38 mm pour lunettes d'essai



### Étuis

- S937116  
Pour monture équipée des systèmes Galilée



### Grande boîte d'essai Galilée Schweizer

- S931067  
Contient : 2 systèmes 2,1 x et 2 systèmes 2,5 x en bagues d'essai ; 2 bonnettes fixes +0,50, +0,66, +1,00 ; 1 bonnette fixe +1,50, +2,00, +3,00, +4,00, +5,00, +6,00, +8,00 ; 1 bonnette relevable +4,00 et +8,00



### Petite boîte d'essai Galilée Schweizer

- S93103P  
Contient : 2 systèmes 2,1 x en bagues d'essai ; 1 bonnette fixe +3,00, +4,00, +5,00, +6,00 et +8,00 ; 1 bonnette relevable +4,00 et 1 bonnette dépolie ; espaces libres pour 2 systèmes 2,7 x (non inclus)

## SYSTÈMES KEPLER SCHWEIZER

### Systèmes Kepler Schweizer

Systèmes Kepler avec optique achromatique de précision et traitement antireflet multicouches.

- Couleur noir et argent mat
- Mise au point entre 25 cm et l'infini
- Facile à fixer avec sa bague filetée
- Utilisable de 3 manières différentes:
  - À focalisation variable
  - À focalisation fixe
  - À focalisation pour une plage déterminée
- Adaptation possible des bonnettes de vision de près des systèmes Galilée Schweizer



Étui pour monture équipée des systèmes Kepler

■ S937116

### Possibilités d'utilisation

Les systèmes Kepler Schweizer sont conçus pour être utilisés à toutes distances (lecture, vision intermédiaire et vision de loin). Ils offrent également les possibilités suivantes :

- Utilisation avec la bague de focalisation

Cette bague permet de bloquer le système Kepler sur une plage allant de la vision de près à une distance définie (regarder la télévision par exemple). La bague est munie de 3 vis afin de la positionner et la bloquer à l'endroit souhaité

- Utilisation à focalisation fixe

Les systèmes Kepler peuvent être bloqués à des distances fixes grâce aux vis disposées sur le système



### Kepler

- S93193 - 3 x 9  
Grossissement 3x  
angle de vision 12,5°  
Ø de l'objectif 9 mm



- S93194 - 4 x 10  
Grossissement 4x,  
angle de vision 10,0°  
Ø de l'objectif 10 mm



- S93195 - 4 x 12  
Grossissement 4x,  
angle de vision 12,5°  
Ø de l'objectif 12 mm



### Bague de focalisation

- S93252  
Pour système Kepler Schweizer 3 x 9
- S93255  
Pour système Kepler Schweizer 4 x 10
- S93250  
Pour système Kepler Schweizer 4 x 12

## SYSTÈMES KEPLER SCHWEIZER

Disques de montage



- S93276  
Avec aide à la taille, épaisseur 3 mm, Ø 80 mm, lot de 2 pièces

Rondelles - Lot de 6 pièces



### Set de rondelles

- S93274  
0,5 mm, 1,0 mm et 2,0 mm d'épaisseur
- S93271  
0,5 mm d'épaisseur
- S93272  
1,0 mm d'épaisseur
- S93273  
2,0 mm d'épaisseur



### Bagues filetées

- S93278  
(lot de 2)



### Adaptateurs Galilée

pour lunettes d'essai (lot de 2)

- S932575

## Utilisation en monoculaire

Cas le plus fréquent.

- Montage très facile grâce au disque de montage percé et sa pastille centrale munie d'un croix de centrage
- Taillage sur meuleuse en mode ergo

## Accessoires

- Rondelles de différentes épaisseurs afin de positionner le système Kepler Schweizer à la bonne distance verre/œil
- Adaptateurs en aluminium pour verre correcteur de diamètre 22 mm, maintien par adhésif et vissage sur le système Kepler



### Adaptateurs pour verre correcteur

- S932775  
(Ø 22 mm) Lot de 2 pièces



### Boîte de montage

- S93609  
Assortiment d'accessoires contenant : 3 disques de montage avec et sans trou et avec aide à la taille ; 2 adaptateurs pour lunettes d'essai ; Rondelles de 0,5 mm, 1 mm et 2 mm ; 1 monture avec 2 nez + calibre ; 6 adaptateurs pour verre correcteur ; 1 stylo lampe



## MONOCULAIRES KEPLER À MAIN

### Monoculaires À Main

Pour regarder de 25 cm à l'infini.

- Optique achromatique avec traitement antireflet multicouches
- En alliage léger dépoli
- Compact et très maniable
- Idéal pour les déplacements (lire un numéro de bus, une pancarte, un nom de rue...)
- Livré avec étui et cordon
- Utilisable avec le support transparent muni d'une lentille pour augmenter le grossissement (ci-dessous)

### Support Transparent

- Support pouvant être utilisé seul avec un grossissement de 3 x ou avec un système Kepler monoculaire
- La combinaison du support transparent avec les monoculaires 6 x 16, 8 x 20, 8 x 30 et 10 x 20 sera alors de 20 x, 25 x ou 30 x

### Attache Doigt

Facilite le maintien du système Kepler dans la main.

### Extender

Aide visuelle multifonctions pour vision de loin.

- Oeillette en caoutchouc
- Idéal pour les déplacements (lire un numéro de bus, une pancarte, un nom de rue...)
- Livré avec son cordon 2
- Utilisations possibles
- En télescope à main à large champ de vision (similaire à un télescope fixe de 2 x)
- En inversant le sens d'utilisation pour doubler le champ de vision (idéal pour les rétinites pigmentaires, grossissement de 0,5x)

#### MONOCULAIRES

■ S93196 - 4 x 12  
Grossissement 4 x  
Angle de vision 12,5°  
Ø de l'objectif 12 mm



■ S93197 - 6 x 16  
Grossissement 6 x  
(20x avec le support)  
Angle de vision 10,0°  
Ø de l'objectif 16 mm



■ S93198 - 8 x 20  
Grossissement 8 x  
(25x avec le support)  
Angle de vision 7°  
Ø de l'objectif 20 mm



■ S93199 - 8 x 30  
Grossissement 8 x  
(25x avec le support) Angle de vision 8,5°  
Ø de l'objectif 30 mm



■ S933025 - 10 x 20  
Grossissement 10 x,  
(30 x avec le support),  
Angle de vision 6,0°  
Ø de l'objectif 20 mm



■ S933035 - 10 x 30  
Grossissement 10 x  
(30 x avec le support)  
Angle de vision 6°,  
Ø de l'objectif 30 mm

#### Support transparent

■ S93320  
Pour Kepler Schweizer  
6 x 16, 8 x 20, 10 x 20

■ S93328  
Pour Kepler Schweizer 8 x 30



#### Attache-doigt

■ S93377  
Pour Kepler Schweizer 4 x 12

■ S93321  
Pour Kepler Schweizer 6 x 16,  
8 x 20



#### Extender

■ S943225  
Grossissement 2 x  
Angle de vision 34°  
Ø de l'objectif 44 mm





# LAMPES ET AIDES PRATIQUES

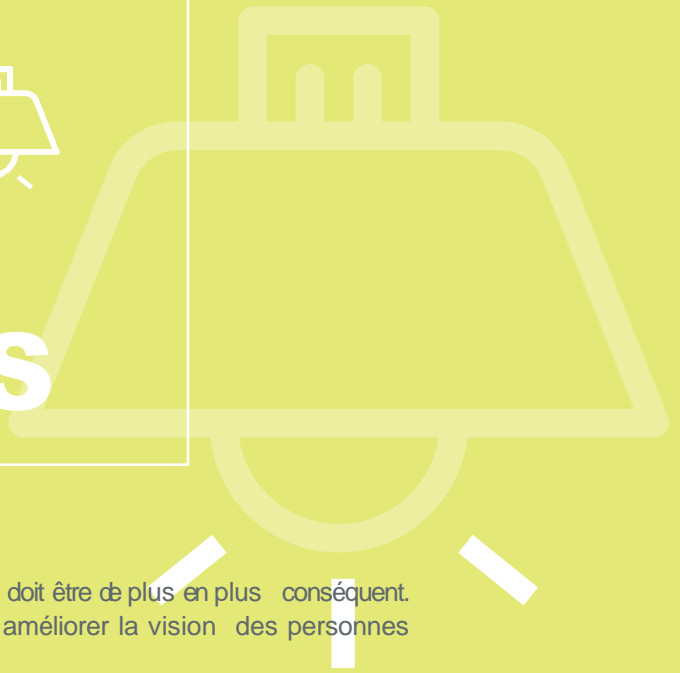

- Avec l'âge et le vieillissement de l'œil, l'apport de lumière doit être de plus en plus conséquent. Un bon éclairage constitue une aide primordiale pour améliorer la vision des personnes déficientes visuelles.
- Les nombreuses études montrent qu'un éclairage approprié et de bonne qualité augmente significativement l'acuité visuelle.
- Les différentes températures de couleurs disponibles permettent ainsi de définir l'éclairage le plus approprié et le plus confortable. Cette optimisation de l'éclairage permet de réduire le grossissement nécessaire et d'augmenter le succès des équipements des personnes malvoyantes.

## Caractéristiques des températures de couleurs

- 2700K : lumière chaude (lumièrejaune)
- 4500K : lumière équilibrée (lumièreblanche)
- 6500K : lumière froide (lumièrebleutée)

## LAMPES BASSE VISION

### Lampe sur pied Daylight Electra

Lampe sur pied LED qui s'adapte à tous vos besoins. Ajuster facilement le niveau de luminosité à l'aide du variateur et choisissez la température de couleur qui correspond le mieux à vos besoins.

- Bras flexible
- L'abat-jour anti reflet rotatif garantie un positionnement parfait et assure que la lumière soit dirigée loin de vos yeux et concentrée là où vous le souhaitez
- Design fin et discret, Electra se place derrière votre table, canapé ou fauteuil pour travailler avec clarté et confort
- Choix de 3 température de couleur : 6000k (lumière du jour), 4000k (lumière froide) ou 2700k (lumière chaude)
- Ajustement facile de la luminosité à l'aide du gradateur tactile
- Indice de rendu des couleurs (IRC) de plus de 95 pour une clarté exceptionnelle et des couleurs précises à toute heure du jour ou de la nuit
- Couleur : Noir satiné
- Longueur du câble : 2,2 m
- Poids : 4 kg
- Hauteur : 80 cm (minimum) / 182 cm (maximum)
- Sur secteur



■ E35231  
Lampe sur pied Electra

## LAMPES BASSE VISION

### Lampe Daylight Twist 2 Go Led

La Twist 2 Go rechargeable offre une luminosité homogène et continue pour éclairer votre espace où que vous soyez. Facile à tenir et à transporter, ses LED lumière de jour offrent un contraste élevé et un rendu des couleurs précis qui réduisent la fatigue des yeux et facilitent la lecture, le travail et toutes les tâches quotidiennes. Son abat-jour Easy Twist Shade™ permet un éclairage directionnel précis et son design blanc et vert viendra apporter une touche de couleur élégante à votre intérieur.

- Légère, pliable et compacte
- 3 niveaux de luminosité
- Câble et adaptateur USB compris
- Indicateur de niveau de batterie
- Lumière de jour (6.000K) et IRC supérieur à 95 pour un rendu des couleurs fidèle
- Idéale pour les travaux manuels, la lecture, le travail et toutes les tâches quotidiennes
- Autonomie : jusqu'à 8h sur la luminosité la plus faible et jusqu'à 3h sur la luminosité la plus élevée

- Garantie: 2 ans pour le consommateur



■ E35090 - 6000K

### Lampe Daylight Twist 2 Led

Illuminez l'espace où que vous soyez avec la Twist 2. Les LED lumière du jour de cette lampe facile à prendre en main et à transporter offrent un contraste élevé et un rendu des couleurs fidèle, qui facilitent votre travail tout en limitant la fatigue oculaire. Basse consommation, la Twist 2 est équipée d'un abat-jour orientable qui vous permet de diriger la lumière exactement là où vous en avez besoin.

- Légère et pliable
- Tête de torsion facile permettant un positionnement précis de la lampe
- 3 niveaux de luminosité
- LED de haute qualité offrant un IRC supérieur à 95, pour un rendu des couleurs fidèles
- LED lumière du jour réduisant la fatigue oculaire et améliorant les contrastes
- Garantie: 2 ans pour le consommateur



■ E35070 - 6000K

## LAMPES BASSE VISION

### Lampe Daylight Tricolor

Ajustez la luminosité et la température de couleur pour trouver le réglage le plus adapté à la vue de vos clients. Conçue avec des boutons bien visibles, la lampe Tricolor est à la fois esthétique, simple d'utilisation et douce pour les yeux. Son grand abat-jour de 16,5 cm de diamètre (6,5") assure une distribution exceptionnelle de la lumière, tandis que le variateur tactile permet de régler la luminosité. Cette lampe est idéale sur un bureau, une table de chevet ou dans la cuisine ou la salle à manger.

- 3 réglages au choix : lumière du jour (6.000 K), lumière froide (4.000 K) et lumière chaude (2.700 K)
- IRC supérieur à 95 pour un rendu des couleurs fidèle de jour comme de nuit
- Grand abat-jour de 16,5 cm (6,5") de diamètre
- Boutons tactiles bien visibles
- Bras et abat-jour réglables permettant un positionnement parfait
- Distribution homogène de la lumière éliminant les zones d'ombre
- Garantie: 2 ans pour le consommateur



■ E45200 -2700K/ 4500K/ 6000K

### Lampe Daylight Foldi Go

La Foldi Go est une lampe de bureau rechargeable de taille standard, fournie avec son sac de transport. Dirigez la lumière exactement là où vous en avez besoin grâce à son bras long entièrement ajustable et à son abat-jour pivotant. Une charge complète vous fournit jusqu'à 8 heures de luminosité homogène et continue, tandis que l'indicateur de niveau de batterie pratique vous permet de vérifier la charge restante en un clin d'oeil.



■ E35050

- Bras long ajustable d'une portée maximale de 30 cm
- Abat-jour pivotant pour un positionnement précis
- 4 niveaux de luminosité
- LED de haute qualité offrant un IRC supérieur à 95, pour un rendu des couleurs fidèle
- Indicateur de niveau de batterie
- Fournie avec son sac de transport
- Câble et adaptateur USB inclus
- Fournie avec son sac de transport
- Garantie: 2 ans pour le consommateur (batterie garantie 6 mois)

## LAMPES BASSE VISION

### Lampe Daylight Smart Go

Lampe rechargeable

- Légère et portable
- Trois niveaux de luminosité
- Rechargeable jusqu'à 6,5h de lumière
- Led « lumière du jour » rendant un rendu précis des couleurs
- Batterie interne rechargeable (inclue)
- Compatible USB
- Hauteur : 30 cm
- Longueur du câble : 1,2m
- Couleur blanc/bronze
- Poids : 0,45kg
- Garantie : 2 ans pour le consommateur



■ EN1370 - 6000K

### Lampe de table Daylight Slimline 3

Lampe design sur pince et bras flexible. Finition aluminium.  
Forme tube pour un éclairage large et sans ombre.

- 4 niveaux de luminosité
- Lampe LED
- Couleur blanche
- Poids : 1,3 kg
- Hauteur : 19,5cm
- Garantie : 2 ans pour le consommateur



■ 35108 - 6000K

## LAMPES BASSE VISION

### Lampe de table Daylight Uno

D'un design innovant, la gamme de lampes Daylight Uno procure une grande surface d'éclairage de très grande qualité.

- 28LED pour améliorer le contraste sans modifier l'apparence des couleurs
- Bras flexible pour orientation facile de la lumière dans toutes les directions
- Variateur tactile à 4 niveaux de luminosité pour l'adapter à la sensibilité visuelle du patient
- Sur socle pour la poser ou équipée de sa large pince pour l'accrocher sur le bord d'une table
- Hauteur: 38,5 cm
- Poids: 0,5 kg
- Température de couleur: 6000K
- Fonctionne sur secteur
- Longueur du câble: 1,5m
- Garantie: 2 ans pour le consommateur



■ EN1420 - 6000 K  
Sur socle

■ EN1410 - 6000 K  
À pince

### Lampe à pince Daylight Smart Clip On

Lampe sur pince à batterie. Se recharge en USB. S'accroche partout grâce à sa pince.

- La pince se clipse facilement sur un livre, broderie, cadre de point de croix...
- Concentre la lumière là où vous en avez besoin grâce au bras flexible
- Batterie interne rechargeable en USB
- Source de lumière: LED
- Température de couleur: 6000 K
- Couleur: Blanc
- 3 niveaux de luminosité
- Dimensions (HxIxP) cm: 12x35x5,60
- Longueur du câble: 1 m



■ DN1380 - 6000 K  
Avec pince



## LAMPES BASSE VISION

### Lampede table Schweizer sur batterie MultilightPro

Lampe LED de table. Modèle sur batterie avec environ 4 heures d'autonomie. Disponible en 3 températures de couleur sur la même lampe.

- Fonctionne sur batterie (rechargeable)
- Facilement déplaçable
- La tête de la lampe peut pivoter dans toutes les directions
- Repliable pour un gain de place
- 2 niveaux réglables de luminosité (70% et 100%)
- Dimensions Pied (L X P X H): 13.5 x 17.5 x 12.0 cm
- Autonomie 4h (temps de charge 3h)



■ S941103  
3 températures de couleur

- S941123
- S941143
- S941163

### Lampede table Schweizer sur secteur MultilightPro

Lampe LED de table. Modèle sur secteur

- La tête de la lampe peut pivoter dans toutes les directions
- Repliable pour un gain de place
- 2 niveaux réglables de luminosité (70% et 100%)
- Dimensions Pied (L X P X H): 13.5 x 17.5 x 12.0 cm
- Option Bras extensible (30cm) pour une plus grande visibilité



- S941023
- S941043
- S941063

Bras extensible

- S942023
- S942043
- S942063

### Lampesur pied Schweizer sur secteur MultilightPro

Lampe LED de table. Modèle sur secteur

- La tête de la lampe peut pivoter dans toutes les directions
- 2 niveaux réglables de luminosité (70% et 100%)
- Dimensions Pied (L X P X H): 13.5 x 17.5 x 12.0 cm



■ S944003  
3 températures de couleur

- S944023
- S944043
- S944063

Températures de couleurs

● 2700 K ○ 4500 K ● 6500 K

## LAMPES LOUPES

### Lampe loupe Daylight Magnificent Pro

Lampe loupe 3 en 1 : lampe loupe de sol, lampe loupe de table et lampe de travail

- Grande loupe semi cerclée de 13 cm, 1,75X
- Température de couleur : 6000K
- Source de lumière : LED
- 3 niveaux de luminosité pour ajuster la luminosité en fonction de la tâche à accomplir
- Indice de rendu des couleurs (IRC) de plus de 95 pour une clarté des couleurs
- Bras flexible
- Couvercle d'objectif amovible et à fixation magnétique
- Idéal pour la couture, l'artisanat, les loisirs et la lecture
- Couleur : Blanc / gris
- Socle : Ø240mm
- Hauteur : 125 cm (maximum) / 60 cm (minimum)
- Poids : 3,4 kg
- Largeur câble : 1,8m



■ E25090 - 6000 K

### Lampes loupes Daylight Halo Go

Lampe loupe Halo Go sur batterie. Jusqu'à 8 heures d'autonomie !

- Disponible en 5 D
- Rechargeable par USB
- Témoin de niveau de batteries
- Une loupe de 5D (9cm de diamètre) + une petite loupe additionnelle de 12D
- Se plie à plat pour moins d'encombrement lors des déplacements
- Eclairage LED
- Poids 700g



■ E25201 - 5 D - 6000 K

## LAMPES LOUPES

### Lampes loupes Daylight Halo

Lampes loupes légères, ultra plates et pliables offrant un contraste élevé et un rendu précis des couleurs.

- 5 D
- Variateur de lumière pour 3 niveaux de luminosité
- LED Daylight pour une parfaite restitution des couleurs
- Hauteur : 33 cm
- Diamètre de la lentille : 9 cm
- Couleur blanche (bras gris)
- Poids : 700 g
- Longueur câble : 2 m



E25200 - 5 D - 6000 K

### Lampeloupe Daylight Omega 5

La loupe Omega 5 est équipée d'une lentille en verre de 12,7 cm de diamètre et 3 dioptries (1,75X). Une lentille supplémentaire de 5 dioptries (2,25X) est également fournie. La lampe offre 4 niveaux de luminosité pour s'adapter à vos besoins. Le bras à ressorts internes garantit un positionnement précis. La finition élégante en blanc et gris se marie parfaitement à tout environnement professionnel.

- Lentille en verre
- Diamètre de lentille de 12,7 mm
- Lentilles de 3 dioptries (1,75X) et 5 dioptries (2,25x) incluses
- 4 niveaux de luminosité
- Longue portée : 106 cm
- Articulation de tête réglable avec vis papillon
- Garantie : 2 ans pour le consommateur



■ E25110 - 6000 K

■ 52060 Socle de table

## AIDES PRATIQUES

### Pupitre en bois

- Plusieurs inclinaisons possibles pour une meilleure ergonomie
- Large surface de 40 x 50 cm
- Très simple d'utilisation
- En bois naturel
- Très robuste
- 4 inclinaisons : 32°, 46°, 58° et 68°

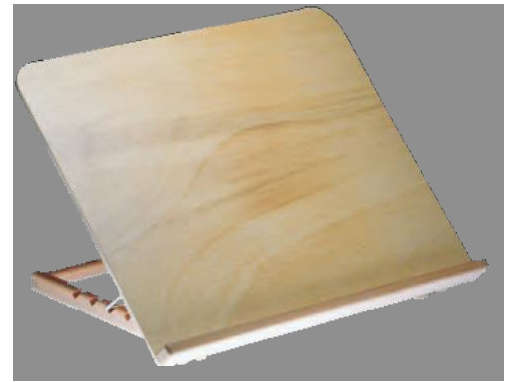

■ S93720

### Pupitre en plastique

- Pupitre de lecture en plastique blanc
- Surface de 32 x 38 cm
- Inclinaison fixe de 23°
- Lot de 2 pièces



■ S93723  
(lot de 2)

# AIDES

# ÉLECTRONIQUES



Lorsque les loupes ou les systèmes optiques ne sont plus assez puissants, les aides électroniques apportent un soutien précieux aux personnes malvoyantes. Elles combinent grossissement et amélioration des faibles contrastes et sont toutes très simples d'utilisation.

- Légères et compactes, les aides électroniques portables permettent d'apporter une grande autonomie dans la vie quotidienne. Elles sont notamment très utiles pour lire un prix dans un magasin, lire un menu au restaurant ou pour certaines, signer un chèque.
- Les vidéo-agrandisseurs, encore appelés "monoblocs", cumulent toutes les fonctions requises pour apporter un maximum de possibilités aux personnes déficientes visuelles.
- Les systèmes à intelligence artificielle procurent une nouvelle autonomie à domicile comme à l'extérieur en apportant des fonctions et des avantages inégalés.
- Lire, écrire, faire des mots croisés, retrouver de l'autonomie... Tout redevient possible grâce aux aides électroniques.

# AIDES ÉLECTRONIQUES

## AIDES ÉLECTRONIQUES PORTABLES

### Looky +

#### Loupe électronique de poche

Léger, compact et simple d'utilisation, LOOKY+ permet d'agrandir des textes ou des images à l'intérieur comme à l'extérieur. Son écran inclinable permet aussi l'écriture afin de retrouver une réelle autonomie. LOOKY + est le compagnon idéal pour lire une information, un menu, prendre un ticket de bus ou signer un chèque.

- Zoom de 2 x à 20 x
- Grande qualité d'image et de luminosité
- Écran inclinable pour l'écriture
- Boutons en relief
- Très léger
- Différents fonds colorés
- Fonction gel d'image



■ LOOKY+

#### Chargeur pour Looky+



#### CARACTÉRISTIQUES TECHNIQUES

- Dimensions : 75 x 113 x 38 mm
- Taille de l'écran : 89 mm (3,5 pouces)
- Poids : 200 g
- Zoom : 2 x, 5 x, 8 x, 11 x, 16 x et 20 x
- Affichage : couleur, blanc/noir, noir/blanc, jaune/bleu, jaune/noir
- Gel d'image
- Éclairage par LED
- Caméra centrale
- Autonomie : 2 h (temps de charge 5 h)
- Sacoche de transport, cordon, chargeur universel inclus
- Garantie : 3 ans pour le consommateur



### Looky 4

#### Loupe électronique de poche haute définition tactile

Looky 4 est une loupe électronique haute définition dotée d'un écran entièrement tactile. Un doigt permet d'accéder à toutes les fonctions. Son manche repliable permet de l'utiliser comme une loupe à main ou une loupe à poser.

- Intuitif, simple d'utilisation et ergonomique
- Se pilote avec 1 doigt
- Écran tactile haute définition 4,3 pouces
- Caméra centrale
- Manche repliable
- Grossissement linéaire de 2 x à 20 x
- Vision à toutes distances (VP, VI, VL)
- Entièrement personnalisable suivant les besoins visuels de l'utilisateur
- 3 interfaces utilisateur possibles (standard et simplifiées)
- Inclinaison de l'écran pour l'écriture
- Fonction gel d'image avancé (navigation dans l'image, accès au zoom et aux différents modes)
- Indicateur de niveau de charge
- Éclairage par LED



■ LOOKY 4

#### CARACTÉRISTIQUES TECHNIQUES

- Dimensions : 115 x 75 x 42 mm
- Écran et caméra haute définition
- Taille de l'écran : 109 mm (4,3 pouces)
- Poids : 210 g
- Zoom : 2 x à 20 x
- Plus de 10 modes d'affichage : couleur, blanc/noir, noir/blanc, fausses couleurs
- Gel d'image avancé
- 5 niveaux de luminosité
- Autonomie : 2 h 30 (temps de charge 2 h)
- Sacoche, dragonne, chargeur inclus
- Garantie : 3 ans pour le consommateur



### Looky HD Touch

#### Loupe électronique de poche haute définition tactile

Looky HD Touch est la première loupe électronique haute définition dotée d'un écran entièrement tactile. Un doigt permet d'accéder à toutes les fonctions. Son manche repliable permet de l'utiliser comme une loupe à main ou une loupe à poser. Efficace à toutes distances, Looky HD Touch est le compagnon idéal pour toutes les situations. Enfin, Looky HD Touch peut être relié à la télévision grâce à sa sortie vidéo ou HDMI.

- Intuitif, simple d'utilisation et ergonomique
- Se pilote avec 1 doigt
- Large écran tactile haute définition
- Caméra centrale à grande profondeur de champ pour la vision à toutes distances
- Manche repliable
- Grossissement linéaire de 2x à 20x
- Entièrement personnalisable suivant les besoins visuels de l'utilisateur
- 3 interfaces utilisateur possibles (standard et simplifiées)
- Inclinaison de l'écran pour l'écriture
- Fonction gel d'image avancé (navigation dans l'image, accès au zoom et aux différents modes)
- Connectable à une télévision haute définition grâce à sa sortie HDMI ou à une télévision classique via sa sortie vidéo standard
- Indicateur de niveau de charge
- Éclairage par LED
- Guide de lecture magnétique inclus
- Batterie rechargeable au Lithium incluse dans le manche et facilement interchangeable
- Batterie supplémentaire et station de recharge en option



■ LOOKYHD



■ LOOKYHD B

Kit batterie et station de recharge

■ LOOKYHD M

Batterie seule pour Looky HD

#### CARACTÉRISTIQUES TECHNIQUES

- Dimensions : 131 x 75 x 32 mm
- Écran et caméra haute définition
- Taille de l'écran : 127 mm (5 pouces)
- Poids : 300 g
- Zoom : 2 x à 20 x
- Plus de 10 modes d'affichage : couleur, blanc/noir, noir/blanc, fausses couleurs
- Gel d'image avancé
- 5 niveaux de luminosité
- Sortie vidéo et HDMI
- Batterie au lithium
- Autonomie : 3 h (temps de charge 5 h)
- Sacoche, dragonnes, chargeur, câbles TV et guide de lecture magnétique inclus
- Garantie : 3 ans pour le consommateur



Se connecte à la télévision

# AIDES ÉLECTRONIQUES

## AIDES ÉLECTRONIQUES PORTABLES

NOUVEAU



EMAG43

### eMag 43

#### Loupe électronique de poche 4,3"

eMag 43 est une loupe électronique de poche avec **poignée pliante**. Elle peut être utilisée comme une loupe traditionnelle soit posée directement sur l'objet.

- Légère, compacte et mobile
- Facile d'utilisation
- Boutons de fonctions colorés clairement positionnés
- Permet d'agrandir des objets ou de lire des supports imprimés du quotidien
- Fonction de capture d'image
- Manche repliable
- Différents modes de contraste : pleine couleur, texte noir sur fond blanc, texte blanc sur fond noir, texte jaune sur fond bleu et texte jaune sur fond noir
- Inclus : adaptateur secteur; manuel d'utilisation, étui avec boucle ceinture et bandoulière, anse de poignet

#### CARACTÉRISTIQUESTECHNIQUES

- Dimensions : 126 x 75 x 32 mm avec poignée repliée
- Taille de l'écran: Ecran LCD 16:9 de 4,3 pouces (10,9 cm)
- Poids : 218 g
- Zoom : 2 x à 14 x (en 3 étapes)
- Différents modes d'affichage : couleur, blanc sur noir, noir sur blanc, jaune sur bleu et bleu sur jaune
- Autonomie : 2h
- Batterie : 4 piles AAA rechargeables NIMH (2h de temps de charge)
- Fonctions : 15 images au maximum peuvent être sauvegardés
  - Indicateur LED du niveau des piles
  - Eclairage LED peut être désactivé
  - Mode économie d'énergie après 30 min



# AIDES ÉLECTRONIQUES

## AIDES ÉLECTRONIQUES PORTABLES

NOUVEAU

### eMag 43 HD

#### Loupe électronique portable 4,3" de qualité HD

eMag 43 HD est une loupe électronique de poche avec **poignée pliante**. Elle peut être utilisée comme une loupe traditionnelle soit posée directement sur l'objet.



- Image optimisée, fonctionnelle et design
- Facile d'utilisation
- Boutons de fonctions colorés clairement positionnés
- Permet d'agrandir des objets ou de lire des supports imprimés du quotidien
- Fonction de capture d'image
- Manche repliable
- Différents modes de contraste : pleine couleur, texte noir sur fond blanc, texte blanc sur fond noir, texte jaune sur fond bleu et texte jaune sur fond noir + 15 possibilités de contrastes supplémentaires
- Inclus : adaptateur secteur; câble USB, manuel d'utilisation, étui avec boucle ceinture et bandoulière, anse de poignet

EMAG43HD

#### CARACTÉRISTIQUESTECHNIQUES

- Dimensions : 126 x 75 x 37 mm avec poignée repliée
  - Taille de l'écran : Ecran LCD 16:9 de 4,3 pouces (10,9 cm)
  - Poids : 228 g
  - Zoom: 1,6 x à 14 x par zoom continu
  - Différents modes d'affichage : couleur, blanc sur noir, noir sur blanc, jaune sur bleu et bleu sur jaune + 15 possibilités de contrastes supplémentaires
  - Autonomie : 2h
  - Caméra : Caméra HD positionnée centralement
  - Batterie : 4 piles AAA rechargeables NiMH (2h de temps de charge)
  - Fonctions : 80 images peuvent être conservées et exportées via USB
- Ligne de lecture réglable et fenêtrage  
Indicateur LED du niveau des piles  
Eclairage LED peut être désactivé  
Mode économie d'énergie après 30 min





# AIDES ÉLECTRONIQUES

## AIDES ÉLECTRONIQUES PORTABLES

NOUVEAU



EMAG50HD

### eMag 50 HD

#### Loupe électronique portable 5" de qualité HD

eMag 50 HD est une loupe électronique de poche optimisée avec **poignée pliante** et **support de lecture intégré**.

- Image optimisée, fonctionnelle et design
- Facile d'utilisation
- Boutons de fonctions colorés clairement positionnés
- Permet d'agrandir des objets ou de lire des supports imprimés du quotidien
- Fonction de capture d'image
- Manche repliable et support de lecture intégré
- Différents modes de contraste : pleine couleur, texte noir sur fond blanc, texte blanc sur fond noir, texte jaune sur fond bleu et texte jaune sur fond noir + 15 possibilités de contrastes supplémentaires
- Inclus : adaptateur secteur; câble USB, manuel d'utilisation, étui avec boucle ceinture et bandoulière, anse de poignet

#### CARACTÉRISTIQUES TECHNIQUES

- Dimensions : 139 x 89 x 20 mm avec poignée repliée
- Taille de l'écran : Ecran LCD 16:9 de 5 pouces (12,7 cm)
- Poids : 298 g
- Zoom: 2 x à 14 x par zoom continu
- Différents modes d'affichage : couleur, blanc sur noir, noir sur blanc, jaune sur bleu et bleu sur jaune + 15 possibilités de contrastes supplémentaires
- Autonomie : 3h
- Caméra : Caméra HD 5 mégapixels avec mise au point automatique
- Batterie : Piles lithium-ion rechargeables (3,5h de temps de charge)
- Fonctions : 80 images peuvent être conservées et exportées via USB
  - Ligne de lecture réglable et fenêtrage
  - Indicateur LED du niveau des piles
  - Eclairage LED peut être désactivé
  - Mode économie d'énergie après 30 min



# AIDES ÉLECTRONIQUES

## AIDES ÉLECTRONIQUES PORTABLES

NOUVEAU

### eMag 70 HD

#### Loupe électronique portable 7" de qualité HD

eMag 70 HD est une loupe électronique portable à écran large et caméra pivotable pour diverses utilisations et lecture relax.

- Image optimisée, confortable et flexible
- Facile d'utilisation
- Boutons de fonctions colorés clairement positionnés
- Permet d'agrandir des objets, de lire des supports imprimés, de l'utiliser en VP et en VL, de le relier à une TV
- Fonction de capture d'image
- Support de lecture intégré (angle de 40°)
- Différents modes de contraste : pleine couleur, texte noir sur fond blanc, texte blanc sur fond noir, texte jaune sur fond bleu et texte jaune sur fond noir + 15 possibilités de contrastes supplémentaires
- Inclus : adaptateur secteur; câble USB, câble HDMI (2m), manuel d'utilisation, étui de transport (225x155x45mm)



■ EMAG70HD

#### CARACTÉRISTIQUESTECHNIQUES

- Dimensions : 211 x 147 x 25 mm avec poignée repliée
- Taille de l'écran: Ecran LCD 16:9 de 7 pouces (18cm)
- Poids : 510 g
- Zoom: progressif de 2 x à 24 x
- Différents modes d'affichage : couleur, blanc sur noir, noir sur blanc, jaune sur bleu et bleu sur jaune + 15 possibilités de contrastes supplémentaires
- Autonomie : 4h
- Caméra : Caméra HD 5 mégapixels avec mise au point automatique
- Batterie : Piles lithium-ion rechargeables (3 de temps de charge)
- Lecture relax : Fonction de zoom instantané + fonction de défilement
- Caméra confort : Caméra continuellement pivotable pour la vision de près, intermédiaire et de loin. Possibilité d'auto-visualisation
- Fonctions : 105 images peuvent être conservées et exportées via USB
  - Ligne de lecture réglable et fenêtrage
  - Indicateur LED du niveau des piles
  - Eclairage LED peut être désactivé
  - Mode économie d'énergie après 30 min
- Connexion HDMI pour TV





# AIDES ÉLECTRONIQUES

## AIDES ÉLECTRONIQUES PORTABLES

### Explore™ 5 HD

#### Loupe électronique de poche 5" ultra légère haute définition

Explore™ 5 est une loupe électronique haute définition particulièrement simple d'utilisation grâce à ses gros boutons intuitifs et colorés. Sa sortie vidéo HDMI permet de connecter Explore™ 5 HD à une télévision.

- Intuitive, simple d'utilisation et ergonomique
- Allumage automatique à l'ouverture de la poignée repliable
- Écran haute définition 5 pouces
- Caméra centrale HD autofocus
- Manche repliable
- Grossissement continu de 2 x à 22 x
- Sauvegarde automatique des images dans la mémoire interne avec possibilité de les récupérer dans un PC via le câble USB fourni
- Correction de l'effet de perspective pour une image de qualité et non déformée
- Personnalisation des menus (zoom, luminosité et contrastes favoris)
- Inclinaison de l'écran pour une meilleure ergonomie
- Fonction gel d'image
- Éclairage par LED
- Connectable à une télévision via sa sortie HDMI
- Possibilité d'écriture



■ EXPLORE5

#### CARACTÉRISTIQUES TECHNIQUES

- Dimensions : 89 x 139,4 x 21,3 mm
- Écran et caméra haute définition
- Taille de l'écran : 127 mm (5 pouces)
- Poids : 228 g
- Zoom : 2 x à 22 x en continu
- 16 modes d'affichage : couleur, blanc/noir, noir/blanc, fausses couleurs
- Gel d'image
- Fonction lignage et fenêtrage
- Sortie HDMI pour connexion à une télévision (câble non fourni)
- 9 niveaux de luminosité
- Mémoire interne (stockage de 1500 photos)
- Autonomie : 3 h (temps de charge 3 h 30) Menu
- disponible en 24 langues
- Étui souple, chargeur et câble USB inclus
- Garantie : 2 ans pour le consommateur



### Explore™ 8

#### Loupe électronique grand écran 8"

Explore™ 8 apporte ergonomie, confort et commodité grâce à son large écran 8" incliné.

- Utilisation tactile ou avec des boutons
- Allumage rapide et automatique à l'ouverture du support
- Menus réglages à 3 tailles de texte pour une adaptation à la vision de l'utilisateur
- 2 caméras pour une utilisation en vision de loin et vision de près, à l'intérieur ou à l'extérieur
- 16 modes de haut contraste pour s'adapter à tous les besoins visuels
- Mémoire interne pour l'enregistrement des images
- Exportation ou importation d'images via son port USB
- Fonction gel d'image avec zoom
- Arrêt automatique pour éviter la décharge de la batterie
- Connectable à une télévision haute définition grâce à sa sortie HDMI (câble inclus)



■ EXPLORE8



#### CARACTÉRISTIQUES TECHNIQUES

- Dimensions : 204 x 153,2 x 24 mm
- Caméra HD autofocus 21 mégapixels
- Taille de l'écran : 203 mm (8 pouces)
- Poids : 580 g
- Zoom : 2 x à 30x en continu
- 16 modes d'affichage à contraste élevé
- Gel d'image
- Réglage de luminosité
- Sortie HDMI pour connexion TV / moniteur
- Autonomie : 4 à 5 h (temps de charge 2 h)
- Étui, chargeur, câble HDMI, film de protection pour écran, microfibre
- Garantie : 2 ans pour le consommateur

# AIDES ÉLECTRONIQUES

## AIDES ÉLECTRONIQUES PORTABLES

### Explore™ 12 HD

#### Loupe électronique portable 12" ultra légère haute définition

Explore™ 12 est la dernière génération de loupe électronique avec grand écran tactile. Son stand de lecture pliant (en option) ainsi que son live panoramique en font le compagnon idéal des personnes actives.

- Large écran 12"
- Allumage super rapide et automatique lorsque l'on déploie le stand
- Pour la vision de loin et de près
- Facile à utiliser
- Grossissement continu de 2 x à 30 x
- 2 caméras 21 pixels
- Leds polarisés pour réduire le réfléchissement des surfaces
- Chargement par USB
- Capacité de stockage de plus de 1000 images
- Personnalisation des menus (zoom, luminosité et contrastes favoris)
- Inclinaison de l'écran pour une meilleure ergonomie
- Fonction gel d'image
- Connectable à une télévision via sa sortie HDMI
- Possibilité d'écriture



EXPLORE12

EXPLORE12KIT

Le kit comprend Explore 12 et le support de lecture pliant

#### CARACTÉRISTIQUES TECHNIQUES

- Dimensions : 202 x 282 x 24 mm
- Écran et caméra haute définition
- Taille de l'écran : 304 mm (12 pouces)
- Poids : 1134 g
- Zoom : 2 x à 30 x en continu
- 17 modes d'affichage : couleur, blanc/noir, noir/blanc, fausses couleurs
- Gel d'image
- Fonction lignage
- Sortie HDMI pour connexion à un téléviseur (câble non fourni)
- Mémoire interne (stockage de 1500 photos)
- Autonomie : 305 h (temps de charge 4h)
- Menu disponible en 24 langues
- Étui souple, chargeur et câble USB inclus
- Garantie : 2 ans pour le consommateur



# AIDES ÉLECTRONIQUES

## AIDES ÉLECTRONIQUES PORTABLES

### Connect™ 12

#### Tablette haute définition vocale

De la lecture de documents à la rédaction de courriels, Connect™ 12 propose toutes les fonctionnalités d'une tablette tactile haute définition et apporte de nouvelles possibilités en ouvrant l'accès au monde connecté d'Android et ses 1 500 000 applications.

Intuitif et simple d'utilisation

- Léger, robuste et portable
- Écran tactile 12 pouces haute définition
- Éclairage intégré au support
- Mode temps réel de 1 à 24 x et mode reconnaissance de caractères de 1 à 80 x avec synthèse vocale
- Menu parlant
- Connexion à internet pour lecture des emails, consultation de sites web et téléchargement d'applications Android
- Interface simple pour sauvegarder ou gérer des documents
- Capture et sauvegarde de documents jusqu'à un format A4
- Mode multicapture pour enregistrement facile de plusieurs pages ou d'un livre
- 3 modes de lecture : page, colonne ou ligne
- Calculatrice scientifique à gros caractères incluse
- Mise à jour automatique et gratuite du logiciel Prodigis®
- Pliable et facilement transportable



■ PRODC12V2



- PRODCAMV2 25X  
Caméra pour vision à distance rechargeable autofocus 16 mpx à zoom optique 25 x, câble mini USB et support flexible 30 cm inclus



#### CARACTÉRISTIQUES TECHNIQUES

- Dimensions replié : 240 x 400 x 29mm
- Écran tactile Full HD 1920 x 1080 px
- Taille de l'écran : 305 mm (12 pouces)
- Caméra 13 mégapixels
- Poids : 1940 g
- Zoom : 1 x à 24 x
- 20 modes de couleurs à contraste élevé
- Autonomie : 8 h / 4 h avec éclairage (temps de charge 3 h 30)
- Processeur : Quadcore
- Système d'exploitation : Android
- Capacité de stockage : 32GB
- Lecteur de carte mémoire : port micro SDHC jusqu'à 64 Go
- Sortie HDMI pour connecter à une TV. Port USB 2.0. Prise jack pour connexion d'un casque audio
- Éclairage : entièrement intégré au support
- Sacoche de transport et chargeur inclus
- Garantie : 2 ans pour le consommateur



#### Clavier Humanware

Clavier Azerty Bluetooth Pour Malvoyant



■ CLAVIERHW1



# AIDES ÉLECTRONIQUES

## VIDÉO-AGRANDISSEURS

### Reveal 16

#### Vidéo-agrandisseur couleur

Découvrez la Reveal 16, une loupe électronique pliable, intuitive et facile à utiliser. Lisez un livre, un journal ou un magazine avec une image parfaite. Admirez le paysage à l'extérieur de votre fenêtre en utilisant la caméra de vision à distance intégrée. La Reveal 16 se plie et se range facilement lorsqu'elle n'est pas utilisée. Révélez votre vision avec la Reveal 16, la nouvelle génération de loupes électroniques de HumanWare!



#### CARACTÉRISTIQUES TECHNIQUES

- Dimensions replié : 150 x 380 x 473 mm
- Écran tactile Full HD 1080p (1920x1080 px)
- Taille de l'écran : 16"
- Caméra 21 mégapixels
- Poids : 6500 g
- Zoom : 1 x à 45x
- 16 modes de couleurs à contraste élevé
- Autonomie : 5 à 6h
- Processeur : Quadcore
- Lecteur de carte mémoire : port micro
- SDHC jusqu'à 64 Go
- Sortie HDMI pour connecter à une TV. Port USB 2.0. Prise jack pour connexion d'un casque audio
- Éclairage : entièrement intégré au support
- Sacoche de transport incluse
- Garantie : 2 ans pour le consommateur

■ REVEAL16B

## VIDÉO-AGRANDISSEURS

### Reveal 16i

#### Vidéo-agrandisseur couleur

Vous recherchez la prochaine génération de solutions pour la basse vision ?

Découvrez Reveal 16i, une loupe électronique unique, intelligente, intuitive, compacte et pliable.

Avec Reveal 16i, chaque malvoyant peut discuter en vidéo avec ses meilleurs amis et ses proches à l'aide de ses applications préférées, consulter ses courriels, regarder ses émissions sur YouTube, écouter ses podcasts préférés sur Play Music... Tout cela devient facile avec Reveal 16i. L'utilisateur peut profiter de ses divertissements préférés ou télécharger tout ce dont il a besoin pour être productif ! Il suffit de se connecter simplement à son compte Play Store, puis choisir parmi les différentes applications Android disponibles.

Reveal 16i est avant tout un téléagrandisseur. Grâce à la reconnaissance optique de caractères (OCR) et à la synthèse vocale (TTS) intégrées, il scanne et vocalise tous les documents texte dactylographiés.



■ REVEAL16IB

#### CARACTÉRISTIQUES TECHNIQUES

- Dimensions replié : 150 x 380 x 473 mm
- Écran tactile Full HD 1080p (1920x1080 px)
- Taille de l'écran : 16"
- Caméra 21 mégapixels
- Poids : 6500 g
- Zoom : 1 x à 45x
- 16 modes de couleurs à contraste élevé
- Autonomie : 5 à 6h
- Processeur : Quadcore
- Système d'exploitation : Android
- Lecteur de carte mémoire : port micro SDHC jusqu'à 64 Go
- Sortie HDMI pour connecter une TV. Port USB 2.0. Prise jack pour connexion d'un casque audio
- Éclairage : entièrement intégré au support
- Sacoche de transport incluse
- Garantie : 2 ans pour le consommateur

Le malvoyant peut retrouver le plaisir de lire par lui-même un texte agrandi jusque 80x (45x en live / 80x par Prodigy)

Pour encore plus de confort, le malvoyant peut laisser Reveal 16i lui lire le texte à haute voix.

L'utilisateur peut positionner la caméra pour agrandir son écran de TV ou même un objet situé à l'infini

Les possibilités offertes sont infinies, grâce à l'environnement Google Android tactile connecté à internet

Pliez simplement Reveal 16i pour moins d'encombrement lorsque vous ne l'utilisez pas ou emportez-le avec vous (6 kg) pour le week-end dans sa sacoche de transport.

Le malvoyant retrouve davantage d'autonomie



# AIDES ÉLECTRONIQUES

## VIDÉO-AGRANDISSEURS

### I-See Basic

#### Vidéo-agrandisseur couleur

Simple d'utilisation et possédant les fonctions essentielles, la prise en main d'i-See est particulièrement rapide.

- 3 boutons contrastés pour une simplicité d'utilisation
- Caméra autofocus à zoom rapide pour un affichage précis
- Plateau X/Y large et fluide avec frein de blocage à 3 positions (libre, blocage pour l'écriture, blocage partiel en vertical pour un déplacement horizontal pour la lecture)
- Couleurs naturelles, noir et blanc
- Zoom par bouton poussoir
- Design moderne



■ ISEE B22



Boîtier de commande i-See Basic



#### CARACTÉRISTIQUES TECHNIQUES

- Caméra couleur autofocus
- Dimensions : Largeur : 51 cm  
Profondeur : 55 cm  
Hauteur : 59 cm
- Poids : 16,5 kg
- Zoom : 3 x à 74 x
- Affichage : couleur, blanc/noir, noir/blanc
- Écran LCD 56 cm (22 pouces) HD 720 px
- Fonctionne sur secteur
- Garantie : 3 ans pour le consommateur

## VIDÉO-AGRANDISSEURS



■ ISEE S22



Boîtier de commande i-See Spécial

### i-See Spécial

#### Vidéo-agrandisseur couleur avec saturation de couleurs

I.See est un vidéo-agrandisseur possédant toutes les caractéristiques d'un vidéo-agrandisseur haut de gamme. En plus d'un équipement complet, sa particularité est de posséder 3 modes de visualisation de l'image. Il permet ainsi de répondre aux attentes des personnes malvoyantes avec, notamment, un confort maximal pour la visualisation des images et des magazines.

- 3 modes de visualisation de l'image
  - Couleurs naturelles
  - Noir et blanc naturel (niveaux de gris)
  - Couleurs naturelles saturées (pour un maximum de contraste)
- Caméra couleur autofocus à zoom rapide pour un affichage précis
- Écran inclinable et adaptable en hauteur pour une meilleure ergonomie
- 10 combinaisons de textes et fonds colorés
- Réglage de la luminosité
- Prise en main rapide
- Très large plateau X/Y avec blocage par simple manette à 3 positions (libre, blocage pour l'écriture, blocage partiel en vertical pour un déplacement horizontal pour la lecture)
- Fonction de surlignage et de fenêtrage
- Mémorisation du dernier réglage utilisé (grossissement et mode de couleur)
- Réglable en mode photo et mode texte
- Boîtier de commande escamotable

#### CARACTÉRISTIQUES TECHNIQUES

- Caméra couleur autofocus
- Dimensions : Largeur : 51 cm  
Profondeur : 55 cm  
Hauteur : 64 cm (écran en position haute)
- Poids : 16,5 kg
- Zoom : 3 x à 74 x
- Réglage de luminosité
- Affichage : couleur, blanc/noir, noir/blanc, fonds colorés
- Écran LCD 56 cm (22 pouces) HD 720 px
- Fonctionne sur secteur
- Garantie : 3 ans pour le consommateur



# AIDES ÉLECTRONIQUES

## VIDÉO-AGRANDISSEURS

### Acuity 22 Basic

#### Vidéo-agrandisseur couleur haute définition

Acuity 22 Basic propose l'essentiel des fonctions nécessaires pour lire et écrire avec un maximum de confort.

- Dispose des fonctions essentielles
  - Zoom +/-
  - Mise au point automatique
  - Surlignage, fenêtrage
  - Différents modes de contraste
  - Réglage de luminosité
- Boutons tactiles disposés sur l'écran et télécommande amovible à gros boutons pour une utilisation très simple
- Grand écran inclinable réglable en hauteur pour un confort optimal
- Grande stabilité d'image diminuant la fatigue visuelle
- Plateau X/Y large et fluide avec frein de blocage à 3 positions (libre, blocage pour l'écriture, blocage partiel en vertical pour un déplacement horizontal pour la lecture)
- Prise en main rapide
- Écran inclinable réglable en hauteur
- Télécommande amovible
- Personnalisation du choix de contrastes



■ ACUITY22

#### CARACTÉRISTIQUES TECHNIQUES

- Dimensions : Largeur : 52 cm  
Profondeur : 52 cm  
Hauteur : 60 cm (écran position haute)
- Poids : 16 kg
- Grossissement : 2,2 x à 65 x
- 12 modes d'affichage : couleur, blanc/noir, noir/blanc, fausses couleurs
- 5 niveaux de luminosité
- Écran LCD HD 55 cm (21,5 pouces)
- Caméra Full HD 1080 px
- Fonctions surlignage et fenêtrage
- Garantie : 3 ans pour le consommateur

## VIDÉO-AGRANDISSEURS

### Acuity 22 Speech

#### Vidéo-agrandisseur couleur haute définition vocal

Acuity 22 Speech reprend toutes les avantages d'Acuity 22 Basic en intégrant une synthèse vocale.

- Dispose des fonctions essentielles
  - Zoom +/-
  - Mise au point automatique
  - Surlignage, fenêtrage
  - Différents modes de contraste
  - Réglage de luminosité
- Boutons tactiles disposés sur l'écran et télécommande amovible à gros boutons pour une utilisation très simple
- Grand écran inclinable réglable en hauteur pour un confort optimal
- Grande stabilité d'image diminuant la fatigue visuelle
- Plateau X/Y large et fluide avec frein de blocage à 3 positions (libre, blocage pour l'écriture, blocage partiel en vertical pour un déplacement horizontal pour la lecture)
- Prise en main rapide
- Télécommande amovible
- Personnalisation du choix de contraste
- Passage facile du mode vocal au mode téléagrandisseur en retournant la télécommande
- Mode vocal bénéficiant de toutes les fonctions essentielles (par mots, par phrases, par paragraphes) pour correspondre aux besoins de l'utilisateur
- Sauvegarde des documents
- Casque audio fourni



■ ACUITY22SP

#### CARACTÉRISTIQUES TECHNIQUES

- Dimensions : Largeur : 52 cm  
Profondeur : 52 cm  
Hauteur : 60 cm (écran en position haute)
- Poids : 16 kg
- Grossissement : 2,2 x à 65 x
- 12 modes d'affichage : couleur, blanc/noir, noir/blanc, fausses couleurs
- 5 niveaux de luminosité
- Écran LCD HD 55 cm (21,5 pouces)
- Camera Full HD 1080 px
- Fonctions surlignage et fenêtrage
- Synthèse vocale multilingue
- Voix de lecture féminine et masculine
- Garantie : 3 ans pour le consommateur

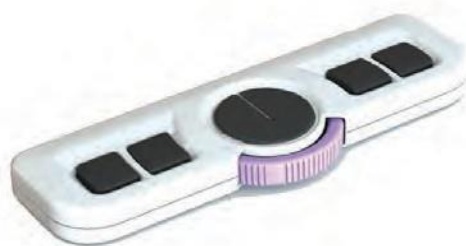

Télécommande sans fil amovible

## INTELLIGENCE ARTIFICIELLE

### Orcam Read Smart

#### Lecteur révolutionnaire assisté par intelligence artificielle

Lit du texte sur n'importe quel support, par simple pression d'une touche

Pour les personnes atteintes d'une déficience visuelle légère à modérée ainsi qu'à celles qui ont des difficultés à lire, y compris aux personnes dyslexiques.

- Lecture intelligente.  
Demandez et écoutez : lisez uniquement le texte qui vous intéresse.
- Lit instantanément.  
Journaux, livres, menus, panneaux, écrans d'ordinateurs et de téléphone
- Capture complète de la page.  
Premier lecteur d'intelligence artificielle portable capable de lire des pages complètes ou des écrans.
- Guidé par un laser.  
Deux options de pointage : capture entière d'un texte ou lecture à partir d'un point en particulier.
- Lampes LED.  
Les lampes LED permettent de lire des textes même dans de faibles conditions de luminosité.
- Bluetooth.  
Possibilité de connecter des écouteurs Bluetooth.

- READS  
(lecture de texte +  
lecture intelligente)





## INTELLIGENCE ARTIFICIELLE

### Orcam Read 3

#### Lecteur révolutionnaire assisté par intelligence artificielle et vidéo agrandisseur

Bien plus qu'un outil de lecture, il devient un compagnon de lecture nomade, toujours prêt à répondre aux besoins des personnes malvoyantes



#### ■ Une machine à lire nomade

Expérience de lecture agréable grâce aux boutons jaunes et des nouvelles voix.

Permet d'accéder à des textes imprimés ou numériques sur n'importe quelle surface et de les écouter chez vous ou en déplacement. Demandez et écoutez

#### ■ Vidéo agrandisseur de dernière génération

Solution innovante qui permet de transformer n'importe quel écran en vidéo agrandisseur. Connecter le dispositif OrCam Read 3 à votre navigateur internet ! L'utilisation du vidéo agrandisseur ouvre ainsi de nouvelles perspectives pour une expérience visuelle plus flexible et plus pratique.

Zoom avant et arrière, large choix de contraste, extraction du texte et des images, lecture de texte, même manuscrit à voix haute !

#### ■ Machine à lire en mode "mains libres"

Support dédié pour garder les mains libres. Vous n'avez qu'une chose à faire : écouter !

#### ■ Les fonctions en détail :

- Lecture intelligente : lisez uniquement le texte qui vous intéresse.
- Lit instantanément. : Journaux, livres, menus, panneaux, écrans d'ordinateurs et de téléphone
- Capture complète de la page.
- Guidé par un laser : deux options de pointage : capture entière d'un texte ou lecture à partir d'un point en particulier.
- Lampes LED : pour des conditions de faibles conditions de luminosité.
- Bluetooth : possibilité de connecter des enceintes ou écouteurs bluetooth.

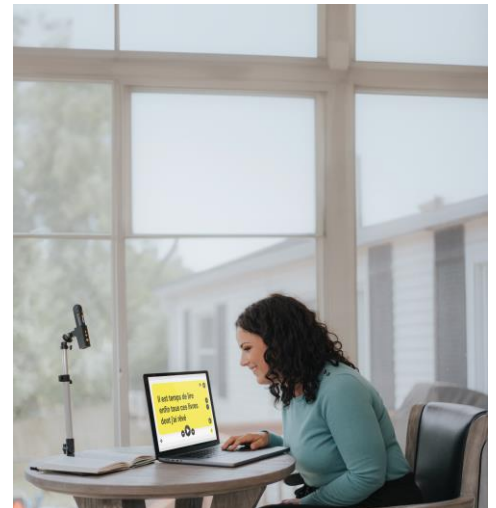

- READ3 (lecture de texte + lecture intelligente) + vidéo agrandisseur





## INTELLIGENCE ARTIFICIELLE

### Orcam Myeye

#### Pour les personnes aveugles et malvoyantes.

Technologie d'assistance portative.

Minuscule, de la taille de votre pouce.

Pour les personnes aveugles et malvoyantes.

- Lecture intelligente  
Demandez simplement et écoutez : repérez et lisez uniquement le texte qui vous intéresse.
- Orientation.\*  
Identifiez des objets autour de vous.  
\*Version bêta en développement.
- Lit du texte  
Lit instantanément n'importe quel texte sur n'importe quelle surface : tout texte imprimé ou écran.
- Reconnaît les visages.  
Identifiez les personnes qui se trouvent devant vous avec la reconnaissance faciale en temps réel.
- Identifie les produits.  
Identifie instantanément les produits et lie les codes-barres.
- Billets de banque et couleurs.  
Annonce le montant des billets et identifie les couleurs.
- Poids: 22.5 gr
- Longueur: 76mm de long



■ MYEYES  
(lecture de texte + lecture intelligente)

■ MYEYEP  
(toutes options)



### Orcam ChargeMe

Permet de recharger MyEye jusqu'à 4 fois la charge



■ CHARGEME

### Orcam oreillettes bluetooth

Ecouteurs bluetooth sans fil pour plus de discrétion avec les caméras MyEye Smart, MyEye Pro et Read

■ ORCAMBT



## MACHINE À LIRE

### I-Reader 2

#### Machine à lire portable

Totalement autonome, i-Reader 2 numérise, enregistre et lit vos documents imprimés à haute voix. En option, i-Reader 2 peut être connecté à un écran et à un clavier, pour devenir un vidéo-agrandisseur vocal doté de différents grossissements et modes de contraste.

- Compacte, légère, intuitive et simple d'utilisation
- Gros boutons facilement identifiables, touches tactiles
- Scanne instantanément le document
- Lit entièrement une page A4 (détection des colonnes) ou lettre
- Reconnaissance automatique d'un grand nombre de langues
- Mémoire interne pour enregistrer plusieurs pages et créer un livre
- Pause/lecture, saut de mots, de lignes et de paragraphes
- Menu vocalisé
- Choix de la vitesse de lecture et du volume
- Haut-parleurs haute qualité
- Prise jack pour casque
- Manuel audio intégré
- Possibilité de connexion à un écran et à un clavier pour devenir un vidéo-agrandisseur vocal doté de différents grossissements et modes de contraste
- Résolution de la caméra de 8 mégapixels

#### I-reader 2 est livré avec :

une sacoche de transport, un manuel d'utilisation, une batterie intégrée (s'utilise en déplacement), des écouteurs, un adaptateur de courant avec câble d'alimentation



■ IREADER2



#### CARACTÉRISTIQUES TECHNIQUES

- Dimensions : 42,5 x 24,5 x 7 cm
- Poids : 2,950 kg
- Connexions USB, VGA et HDMI (câble non fourni)
- Menu vocalisé
- Fonctionne sur secteur (i-Reader 2)
- Garantie : 3 ans pour le consommateur

# ÉQUIPEMENT DU MAGASIN ET FORMATIONS

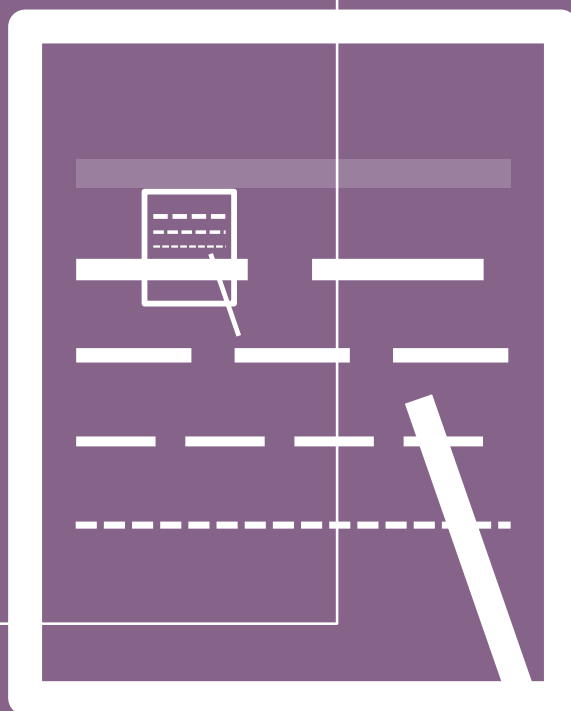

Avant d'adapter une aide visuelle, il est nécessaire de connaître précisément l'acuité visuelle restante de la personne malvoyante. La détermination de l'aide visuelle ne se fait pas de façon empirique. Son évaluation consiste à quantifier subjectivement l'importance de la perte du pouvoir de discrimination. Les échelles du type Galinet ou Keeler permettent de déterminer les capacités visuelles restantes en vision de loin et de près et le grossissement nécessaire pour le choix de l'appareillage.

- Dans l'idéal, l'espace basse vision doit être une zone isolée visuellement et phonétiquement afin de favoriser l'intimité et les échanges avec la personne malvoyante. Cet espace permet la réalisation de tous les essais et prises de mesures dans les meilleures conditions pour la personne déficiente visuelle et le praticien.
- Il est également vital qu'une information soit faite dans l'espace de vente traditionnel ouvert au public. Les animations et mises en scène de produits permettront d'attirer l'attention de vos clients habituels qui ont souvent dans leur famille, leur entourage, leur voisinage, des personnes malvoyantes.
- Quel que soit l'espace dont vous disposez, vous trouverez dans ce chapitre, un large choix d'équipement et d'aide à la vente pour faire la promotion des loupes et aides optiques.
- Enfin, les formations dispensées par Essilor Academy vous apporteront les connaissances indispensables pour débuter ou vous perfectionner en basse vision.

## Caractéristiques des températures de couleurs

- 2700K : lumière chaude (lumière jaune)
- 4500K : lumière équilibrée (lumière blanche)
- 6500K : lumière froide (lumière bleutée)

## ÉCHELLE BASSE VISION

### Échelle Galinet

Les échelles Galinet permettent une mesure précise de l'acuité en vision de loin haute vision ou basse vision) ainsi qu'en vision de près. Elles peuvent également mesurer une perte de contraste en vision de loin ou de près.

■ Disponible à l'unité ou en pack de 3

■ Dimensions

- Échelle de vision de près : 33,8 x 21 cm
- Échelle de basse vision : 46 x 63 cm
- Échelle de haute vision : 46 x 63 cm



■ ECH302

Échelle basse vision seule (recto/verso)

Permet de mesurer des acuités faibles

- À 5 m, de 1/10 à 4/10 (notation noir)
- À 4 m, de 0,8/10 à 3,15/10 (notation rouge)
- À 2 m, de 0,4/10 à 1,6/10 (notation bleue)
- À 1 m, de 0,2/10 à 0,8/10 (notation bleue grise)

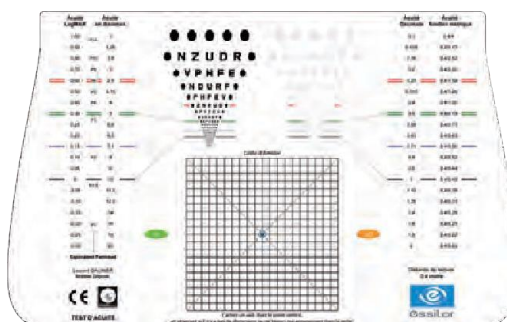

■ ECH301

Échelle VP seule (recto/verso)

Permet de mesurer les acuités de 1/10 à 20/10 à une distance de 0,40 m

Composition :

- 1 test d'acuité de lecture
- 1 test d'acuité visuelle
- 1 grille d'Amsler
- 1 test de dépistage de la vision des couleurs recto/verso

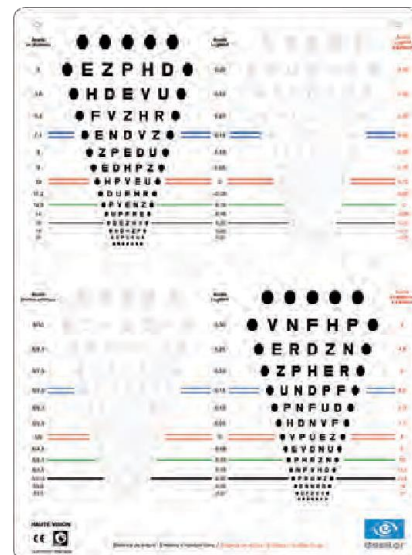

■ ECH303

Échelle de haute vision seule (recto)

Permet de mesurer :

- À une distance de 5 m, les acuités de 5/10 à 20/10 avec des contrastes de 90 % et 10 %
- À une distance de 4 m, les acuités de 4/10 à 16/10 avec des contrastes de 90 % et 10 %

■ ECH3P

Lot de 3 échelles ECH301, ECH302 et ECH303

## PRÉSENTOIRS



### Présentoirs Biocover

- M94077  
En carton pour 3 montures
- M94031  
En plexiglass pour 3 montures



- M94109  
En métal, socle en bois pour 5 montures.  
Peut contenir tous types de modèles y compris les BIOCOVER
- M94075  
Pour 10 montures  
Livrés sans monture



### Présentoir en carton 3 Ökolux Plus mobil

- S132032B    ○ S134032B    ● S136032B
- Contient : 12 D, 8 D, 6 D, 1 socle, 20 dépliants (piles incluses)

### Présentoir à roulettes

- S500012  
4 supports - Livré sans plateau et sans loupe
- S500022  
Pack de 2 systèmes d'accroche pour plateaux pour présentoir à roulettes S500012





## PLATEAUX DE LOUPES

### Plateau ERGO-Pocket

■ S180062

Contient 5 cordons et 10  
loupes ERGO-Pocket:  
1 loupe 56 D, 48 D, 39 D,  
2 loupes 28 D, 16 D  
3 loupes 12 D,



### Plateau ERGO-Lux i mobil

● S150202

○ S150402

● S150602

Contient : 16 D Ø60 mm,  
10 D 75 x 50 mm pour droitier,  
8 D Ø85 mm, 2 socles de  
recharge avec câble  
et adaptateur secteur USB

### Plateau ERGO-Lux MP

(piles incluses)

● S170062B

○ S171062B

● S172062B

Contient : 24 D, 20 D,  
16 D, 12 D, 8 D



### Plateau ERGO-Base

■ S179102

Contient : ERGO-Base pour  
ERGO-Lux 8 D, 12 D,  
16 D, 20 D et 24 D

### Plateaux ERGO-Lux MP mobil (piles incluses)

● S162012B

○ S164012B

● S166012B

Contient :  
12 D Ø35 mm,  
10 D 75x50 mm,  
8 D Ø85 mm,  
8 D 100 x 75 mm,  
6 D Ø100 mm



● S162022B

○ S164022B

● S166022B

Fortes puissances.

Contient :  
28 D Ø35 mm,  
24 D Ø55 mm,  
20 D Ø55 mm,  
16 D Ø60 mm,  
16 D Ø35 mm,  
12 D Ø70 mm





## PLATEAUX DE LOUPES

### Plateaux Ökolux Plus mobil (piles incluses)

■ S134092B  
4500 K. Contient:  
28 D, 24 D, 20 D,  
16 D, 12 D, 10 D,  
10 D manche incliné



■ S134042B  
4500 K faibles puissances.  
Contient : 16 D, 12 D,  
10 D, 10 D manche incliné,  
8 D, 6 D

### Plateaux Ökolux Plus (piles incluses)

■ S134022B  
Mobil 4500 K  
fortes puissances.  
Contient : 56 D, 48 D,  
39 D, 28 D, 24 D, 20 D,  
1 support,  
5 cordons



■ S144292B  
4500 K  
Fortes puissances  
Contient : 56 D, 48 D,  
39 D, 28 D

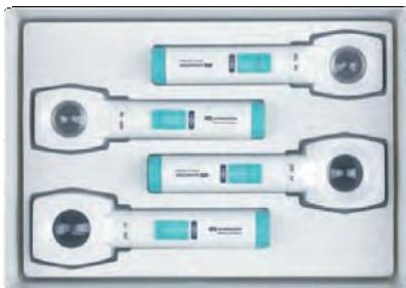

■ S140252B  
Contient : 5 têtes 24 D,  
20 D, 16 D, 12 D, 8 D  
et 3 manches 2700 K,  
4500 K, 6500 K

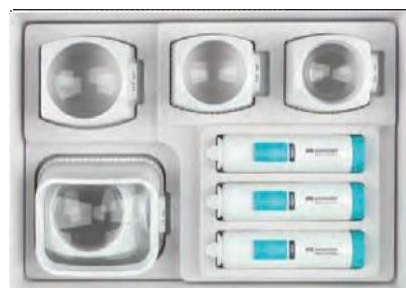

■ S144092B  
4500 K  
Contient : 20 D, 16 D,  
12 D, 8 D



■ S140292B  
Fortes puissances  
Contient: 4 têtes 56 D,  
48 D, 39 D, 28 D  
et 3 manches  
2700 K, 4500 K, 6000 K



Températures de couleurs

● 2700 K ○ 4500 K ● 6500 K

## PLATEAUX DE LOUPES

### Plateau Modular Led (piles incluses)



■ S198302B  
Plateau test - Contient les têtes de loupes 16 D, 12 D, 8 D et les unités basiques en 2700 K, 4500 K et 6500 K



■ S198342B  
Contient les têtes de loupes 28 D, 20 D, 16 D, 12 D, 8 D et une unité basique en 4500 K

### Plateau Twin Lux LED + Modular LED (piles incluses)

● S198122B

○ S198142B

● S198162B

Contient: 3 têtes

Modular LED

16 D Ø60 mm,

12 D Ø70 mm,

8 D 100 x 75 mm,

1 Twin-Lux LED :

8 D 100 x 75 mm + 6 D

100 x 50 mm

Et un manche 2700, 4500 ou 6500K



### Plateau Sempral



### Plateau Sempral

■ S215002

Contient: 39 D, 28 D, 20 D, 16 D, 12 D, 8 D, 6 D

Températures de couleurs



2700 K



4500 K



6500 K

## COFFRETS D'ESSAI



### Coffret d'essai Prismatic / Microscopic Impression

■ IVBOXHA

Contient: 1 monture de chaque PRISMATIC/MICROSCOPIC IMPROVISION, 12 demi-lunes au total



### Faces à main ML Binova

■ M44000

Contient: 2 flirps +4 D/+5 D et +6 D/+8 D

### Coffret RIDO-Clip

■ S93400

Contient: 3 lentilles de 4 D, 6 D, 8 D et un support



### Coffret 6 faces de filtres Multilens sans bord

■ M39910

Contient: 1 face 450 PC, 1 face 511 PC, 1 face 527 PC, 1 face 450 Pol1 CR39, 1 face 511 Pol1 CR39, 1 face 527 Pol1 CR39



### Coffret de test ML X-Lenti

■ M09903A

Contient: 4 bagues d'essai (+12 D, +16 D, +20 D, +24 D). Très pratique pour les examens de vue



### 6 faces à retournement filtres sélectifs Multilens

■ M39945

Contient 6 faces. 2 verres de chaque référence: C1, 500, 400, LRR, 585, 450, 511, 527, 550, ML41, 1 polarisant gris, 1 polarisant gris 3 et 1 support

### Coffret d'essai de filtres Essilor

■ EBV 300

Contient 8 faces relevables sans bords: 1x Kiros 0-450, 1x Kiros 1-400, 1x Lumior 1-400, 1x Lumior 1-440, 1x Lumior 2-450, 1x Lumior Oran 1-416, 1x RT3-440 et 1x RTD 3-420

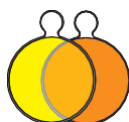

### Bagues d'essai de filtres Multilens

■ sur demande

### Coffret d'essai Impression Proshield

■ IVBOXWA

Contient: 8 lunettes protectrices Impression Proshield (1 de chaque modèle)



### Coffret d'essai sur-lunettes Impression Proshield

■ IVBOXFO

Contient: 8 sur-lunettes Impression Proshield (1 de chaque modèle)

## COFFRETS D'ESSAI

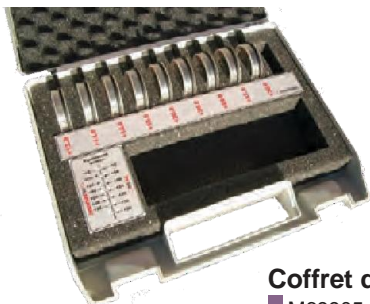

### Coffret de test ML Aplanat

■ M69905

Contient : ML APLANAT +12D, +16D, +20D, +24D, +28D, +32D, +36 D (sur bagues d'essai)

### Coffret d'essai Night Cover

■ M09051

Contient : 1 Biocover Night Cover Plan taille L, 1 Biocover Night Cover -0,25 taille L, 1 Biocover Night Cover -0,50 taille L



### Coffret d'essai ML Basic Box

■ M99990

Contient : ML BINOVA +5 D, +6 D, +8 D, +10 D (1 pièce de chaque)

ML A2 +12 D, +16 D, +20 D, +24 D, +32 D (1 bague d'essai de chaque)

ML FILTER 450, 511, 527, 550, POL 1, POL3 (2 bagues d'essai de chaque)

■ M99994

ML X-Lenti - Contient : ML X-Lenti +12 D, +16 D, +20 D, +24 D (1 bague d'essai de chaque)



### Boîte de montage

■ S93609

Assortiment d'accessoires contenant : 3 disques de montage avec et sans trou et avec aide à la taille ; 2 adaptateurs pour lunettes d'essai ; rondelles de 0,5 mm, 1 mm et 2 mm. 1 monture avec 2 nez + calibre ; adaptateurs pour verre correcteur

### Boîtes d'essai Galilée Schweizer



■ S931067

Contient : 2 systèmes 2,1x et 2 systèmes 2,5x en bagues d'essai ; 2 bonnettes fixes + 0,50, + 0,66, + 1,00 ; 1 bonnette fixe + 1,50, + 2,00, + 3,00, + 4,00, + 5,00, + 6,00, + 8,00 ; 1 bonnette relevable + 4,00 et + 8,00



■ S93103P

Contient : 2 systèmes 2,1x dans bagues d'essai ; 1 bonnette fixe + 3,00, + 4,00, + 5,00, + 6,00, + 8,00 ; 1 bonnette relevable + 4,00 et 1 bonnette dépolie ; espaces libres pour 2 systèmes 2,7x (non inclus)



### Coffret d'essai ML VIDI / ML FOCUS

■ M99040

Contient :

- 2 systèmes ML VIDI 1,8x
- 1 système ML FOCUS 1,9x
- 2 bonnettes de +3,00 D
- 1 bonnette de +4,00 D
- 1 bonnette de +6,00 D
- Un guide d'utilisation



### Coffret de 6 lunettes de simulation

■ M99007



## FORMATIONS

### Basse Vision Pratique niveau 1

Cette formation technique vous permet de renforcer votre rôle de professionnel de la vision particulièrement auprès de vos prescripteurs. C'est un programme complet qui vous donnera les clefs pour vous lancer dans la Basse Vision.

#### Objectifs

- Acquérir les compétences de base en Basse Vision et comprendre comment répondre au mieux aux besoins des personnes malvoyantes
- Savoir prendre en charge un malvoyant et assurer un suivi en collaboration avec les autres partenaires de santé
- Se former aux méthodes d'adaptation et choix d'appareillage
- Apprendre comment créer et développer une activité de Basse Vision
- 2 jours de formation



### Basse Vision Avancée niveau 2

Cette formation technique vous permet de vous positionner en véritable expert sur la prise en charge des malvoyants. Vous pratiquez déjà la Basse Vision mais vous manquez d'assurance ? Cette session vous permettra de mieux comprendre vos patients et de vous entraîner. Vous renforcerez ainsi votre rôle de professionnel de la vision, particulièrement auprès de vos prescripteurs.

#### Objectifs

- Acquérir une expertise en Basse Vision
- Évaluer les capacités visuelles des patients malvoyants pour une bonne prise en charge
- Appréhender la psychologie des patients malvoyants et répondre à leurs attentes
- Connaître et recommander les différentes solutions et aides visuelles
- 2 jours de formation



### Réussir avec les verres spéciaux

Cette formation technique vous permet de renforcer votre rôle de professionnel de la vision particulièrement auprès de vos prescripteurs. Ce programme complet vous donnera les clefs pour adapter les porteurs dont leur amétropie est hors norme.

#### Objectifs

- Mieux maîtriser la prise en charge des patients amétropes hors normes
- Parfaire vos connaissances en réfraction et sur l'adaptation des verres complexes
- Connaître les différents types de verres spéciaux réalisables
- 1 jour de formation



**Essilor Academy**

01 41 79 08 10 - [www.essiloracademy.fr](http://www.essiloracademy.fr)



# CONDITIONS GÉNÉRALES DE VENTE

## CONDITIONS GÉNÉRALES DE VENTE de l'ACTIVITÉ BASSE VISION FRANCE

### 1. PRINCIPES GÉNÉRAUX

Les présentes conditions générales de vente s'appliquent à toutes opérations de vente de certains produits destinés essentiellement à l'usage d'une clientèle professionnelle (à savoir instruments d'optique et de santé visuelle - réfraction, diagnostic et imagerie- , instruments de prise de mesures, instruments d'atelier et de montage et aide à la vente.) et minoritairement à la revente par cette dernière au grand public (appareils de basse vision) ; ces commandes doivent être passées auprès de la Division "Essilor France" d'Essilor International (ci-après « Essilor ») pour une livraison en France (Corse et DROM-COM compris à l'exception des Antilles et de la Guyane) à compter du 1<sup>er</sup> janvier 2022. Sauf accord exprès d'Essilor et conformément à l'article L.441-1 du Code de commerce, aucune condition particulière ni document de tout type soumis unilatéralement par l'acheteur (ci-après l' « Acheteur ») ne saurait déroger aux présentes Conditions Générales de Vente. Tout document opposé par l'Acheteur sera donc, à défaut d'acceptation expresse et écrite d'Essilor, inopposable à cette dernière et cela quel que soit le moment où il aura pu être porté à sa connaissance. Par

le seul fait de la commande, l'Acheteur reconnaît avoir pris connaissance des présentes Conditions Générales de Vente, et les avoir acceptées. L'ouverture d'un compte et la validation de toute commande ne pourront être effectuées par Essilor que suite à communication auprès d'Essilor de références commerciales et bancaires de l'Acheteur, notamment un extrait Kbis de moins de trois (3) mois et un relevé d'identité bancaire (RIB). Dans le cadre de la vente de certains produits précités aux opticiens, exerçant en leur nom propre ou en société, l'Acheteur fait son affaire personnelle de la législation applicable , et en particulier des articles L. 4362-1 à L. 4362-12 du Code de la Santé Publique, ainsi que, le cas échéant, des conditions spécifiques d'utilisation et/ou de commercialisation édictées par Essilor (notamment les Conditions générales d'utilisation des Marques et des matériels publicitaires et de communication). Essilor se réserve la possibilité de cesser toute relation commerciale avec un Acheteur ayant pour finalité la revente des produits auprès du grand public en cas de manquement de l'Acheteur pouvant résulter notamment des cas suivants : si les produits Essilor ne sont pas vendus au grand public par les personnes habilitées ; si les produits Essilor ne sont pas vendus au grand public dans des conditions adaptées à la vente de dispositifs médicaux et ceci notamment pour les appareils de basse vision (que ce soit en termes de conseil, ajustement, etc.) ; en cas de violation de toutes les conditions spécifiques d'utilisation et/ou de de commercialisation édictées par Essilor, des conditions d'exercice de la profession d'opticien prévues par la loi ; en cas de violation de tout engagement contractuel; etc.

### 2. COMMANDE

Les commandes passées auprès d'Essilor pour les produits cités en article 1 ci-dessus peuvent prendre la forme écrite (bon de commande papier signé par l'Acheteur ou formulée par mail ou fax) ou orale (notamment au numéro de téléphone suivant : 0979 990 310).

Toute commande, quelle qu'en soit la forme (verbale, écrite et/ou électronique), est considérée comme ferme et ne peut pas faire l'objet de modification de la part de l'Acheteur sans accord exprès écrit d'Essilor.

Les commandes passées en ligne sur le site internet Essishop sont valables uniquement en France métropolitaine et en Corse.

L'Acheteur reconnaît que les données enregistrées dans les systèmes de prise de commande d'Essilor font foi en cas de litige. Il est à noter que les conversations téléphoniques entre l'Acheteur et les agences commerciales Essilor pourront faire l'objet le cas échéant d'un enregistrement dans le but de contribuer à la formation des équipes de correspondants commerciaux Essilor, d'améliorer la qualité de service proposée et de faciliter la résolution d'éventuelles discussions ultérieures. Les éléments enregistrés ne seront pas conservés au-delà d'un délai de trente (30) jours, ni utilisés dans une finalité différente de celles indiquées ci-dessus.

### 3. CONDITIONS FINANCIERES

**1.TARIFS** Les tarifs des produits précités sont accessibles sur simple demande et sont communiqués par écrit par les services commerciaux d'Essilor. Ces tarifs sont établis en Euros et s'entendent à l'unité, hors Taxe sur la Valeur Ajoutée (TVA), octroi de mer et toutes autres taxes à l'exception de la taxe annuelle due lors de la première vente en France de dispositifs médicaux. Ce tarif s'applique aux ventes effectuées et livrées en France (Corse et DROM-COM compris à l'exception des Antilles et de la Guyane). Les prix sont établis en port dû.

**2.FACTURATION** En raison des nécessités de gestion administrative d'Essilor et du nombre conséquent d'opérations de valeur relative, les commandes mises en expédition font l'objet d'une facturation périodique hebdomadaire. Les factures et avoirs émis par Essilor font l'objet d'un relevé mensuel adressé à l'entité réglant effectivement la facture à Essilor ; il est entendu que ce relevé ne saurait en aucun cas se substituer aux factures émises et ne saurait par ailleurs constituer un point de référence s'agissant des délais de paiement applicables. Toute commande de produits sera facturée au prix convenu en vigueur à la date de prise de commande. Pour être recevable, toute demande ou réclamation relative au contenu d'une facture doit être formulée dans le mois suivant la réception du relevé. Tout procédé de facturation électronique sera réputé accepté par l'Acheteur suite au paiement par ce dernier d'une facture transmise électroniquement.

# CONDITIONS GÉNÉRALES DE VENTE

**3.3 REGLEMENT** Le règlement des factures s'effectue à trente (30) jours fin de mois à compter de la date de leur émission :

- soit par traite L.C.R. prélevée directement sans acceptation ;
- soit par virement bancaire ;
- soit par chèque.

Il est précisé que la limite de paiement intervient à la fin du mois au cours duquel expirent les trente (30) jours **dans la limite du délai maximum de quarante-cinq (45) jours date d'émission de facture lorsque les factures émises sont des factures périodiques.**

Les règlements doivent correspondre exactement aux factures émises. Les réclamations ou litiges éventuels ne justifieront pas de suspension des paiements, et/ou de déductions unilatérales ou compensations à l'initiative de l'Acheteur sans l'accord écrit et préalable d'Essilor, mais seront analysés au cas par cas par Essilor et devront faire l'objet d'une discussion avec l'Acheteur.

Les suspensions, déductions ou compensations unilatérales constituent des pratiques abusives au sens de l'article L.442-1 du Code de commerce et seront notamment considérées comme un défaut de paiement pouvant entraîner l'application des dispositions suivantes.

En cas de défaut de paiement total ou partiel, à la date de paiement indiquée sur la facture, Essilor se réserve la possibilité de prendre toute mesure conservatoire de ses droits et notamment : **1.** de constater l'exigibilité immédiate de toutes les sommes restant dues quel que soit le mode ou le délai de règlement prévu, et/ou ; **2.** de compenser, à due concurrence de la créance d'Essilor en principal comme en intérêts, frais et accessoires, avec tous les avoirs, crédits, remboursements, ristournes, rabais ou remises et de façon plus générale toutes sommes qu'Essilor pourrait devoir à l'Acheteur défaillant à quelque titre que ce soit, et/ou ; **3.** de suspendre toute livraison jusqu'à complet paiement, et de considérer les commandes en cours de traitement comme résolues. Conformément à l'article L. 441-10 du Code de commerce, tout retard de paiement rend exigible en sus des pénalités de retard calculées sur la base du taux d'intérêt appliqué par la Banque centrale européenne à son opération de refinancement la plus récente majoré de dix (10) points de pourcentage ainsi qu'une indemnité forfaitaire pour frais de recouvrement d'un montant de quarante euros (40 €) par facture (il est précisé que cette indemnité forfaitaire n'est pas limitative du montant des autres frais qui pourraient être engagés par Essilor aux fins de recouvrement de ses factures). La perception des intérêts de retard ne fait pas obstacle à l'exigibilité de la dette, ni au droit d'Essilor de se prévaloir de l'application des sanctions prévues aux points 1 à 3 ci-dessus. En cas de retard ou de défaillance d'un groupement dans le paiement de factures lui incombant, Essilor se réserve la possibilité d'en réclamer le règlement directement aux adhérents concernés du groupement, ceux-ci conservant en tout état de cause la qualité d'Acheteurs à l'égard d'Essilor. Essilor se réserve le droit de conditionner la livraison de ses produits à la mise en place de conditions de règlement spécifiques (paiement comptant, paiement d'avances ou de dépôts de garantie, etc.) lorsque la situation l'exige du fait d'une évolution en cours de période des garanties financières de l'Acheteur, et notamment en cas d'impayés ou d'incidents de paiement, suspension ou cessation de la garantie de paiement d'un groupement, dégradation de la situation financière de l'Acheteur, et/ou selon les résultats d'une analyse de solvabilité.

#### **Escompte pour paiement anticipé :**

Essilor accorde un escompte pour paiement anticipé. Par paiement anticipé, il faut entendre un paiement intervenant au plus tard dix (10) jours à compter de la date d'émission de la facture, ou, pour l'Acheteur payant sur la base d'un relevé, un paiement intervenant au plus tard dans les dix (10) jours suivant la date d'émission du relevé. Le taux d'escompte pour paiement anticipé est fixé à un pourcent (1%) du montant TTC du relevé. Tout escompte abusivement déduit sera compensé sur les sommes dues à l'Acheteur et notamment les éventuelles ristournes à verser et pourra faire l'objet de l'application de pénalités de retard de paiement sur la partie de la facture ainsi non réglée.

**3.4 RESERVE DE PROPRIETE** Toutes les marchandises livrées restent la propriété d'Essilor jusqu'à l'encaissement effectif et complet des sommes dues ; toutefois, l'Acheteur est autorisé à revendre les produits livrés dans le cadre de son activité commerciale normale. L'Acheteur s'engage, dans le cas d'une revente d'un produit à un professionnel, à informer son client de la clause de réserve de propriété pesant sur les produits qu'il se propose d'acquérir, et du droit que se réserve Essilor de revendiquer, entre ses mains, soit les produits litigieux, soit le prix en vertu de l'article L. 624-16 du Code de commerce. La simple remise d'un titre créant une obligation de payer ne constitue pas paiement au sens de la présente clause, la créance originaire d'Essilor sur l'Acheteur subsistant avec toutes les garanties qui lui sont attachées, y compris la réserve de propriété jusqu'à ce que ladite obligation de paiement ait été exécutée. Les reports d'échéance éventuellement accordés seront assortis de la même réserve de propriété. Tant que le prix n'aura pas été intégralement encaissé, l'Acheteur devra individualiser les marchandises livrées et ne pas les mélanger à d'autres marchandises de même nature provenant d'autres fournisseurs. Ainsi, l'Acheteur s'interdit d'enlever les emballages ou étiquettes apparaissant sur les marchandises en stock et non encore réglées. Les risques de perte ou de détérioration des biens ainsi que la responsabilité des dommages occasionnés sont transférés à l'Acheteur dès la livraison des marchandises, celui-ci doit les assurer pour le compte d'Essilor et à ses frais. En cas de saisie ou de tentative de saisie par un tiers, l'Acheteur s'oblige à faire mention du droit de propriété d'Essilor et à en aviser Essilor sans délai.

## **4. LIVRAISONS/ INSTALLATIONS DANS LES LOCAUX DE L'ACHETEUR**

La livraison intervient à la remise des marchandises à l'Acheteur, en mains propres ou au lieu désigné par ce dernier et accepté par Essilor. Il appartient à l'Acheteur de vérifier, au moment de la livraison, la conformité de la marchandise à la commande et les éventuelles avaries ou pertes de transport, et s'il y a lieu, de faire les réserves nécessaires auprès du transporteur, et d'avertir immédiatement Essilor afin qu'elle soit en mesure d'exercer son recours contre le transporteur.

Les modalités de livraison pourront dans certains cas être indiquées par Essilor lors de la commande et seront, à défaut, définies ultérieurement avec l'Acheteur en considération de la nature des produits commandés ; étant entendu que le choix du transporteur sera par principe de la seule initiative d'Essilor et que les coûts en résultant pour l'Acheteur seront calculés par commande selon les montants communiqués à ce dernier avec les tarifs d'Essilor.

S'agissant spécifiquement des livraisons dans les DROM-COM, le port des marchandises livrées est facturé en proportion du poids et du volume de ces dernières, en sus des taxes douanières spécifiques.

Les délais d'expédition, de mise à disposition ou de toute autre nature ne sont donnés qu'à titre indicatif. Les livraisons sont opérées en fonction des disponibilités des transporteurs, des possibilités d'approvisionnement et de l'ordre d'arrivée de commandes. La non observation des délais convenus ne peut donner lieu à des indemnités, pénalités ou dommages et intérêts ou à annulation de commande; il en sera de même pour la non-exécution des commandes dans les cas de force majeure ou dans toute circonstance indépendante de la volonté d'Essilor ainsi que lors de l'immobilisation du matériel pour réparation pendant ou après la garantie. Toute modification de commande intervenant en cours d'exécution, même si elle est acceptée par Essilor, entraîne une prolongation du délai de livraison prévu selon les modalités communiquées par Essilor à l'Acheteur. En tout état de cause, la livraison dans les délais ne peut intervenir que si l'Acheteur est à jour de ses obligations envers Essilor.

Il est par ailleurs précisé que l'Acheteur fera son affaire de s'assurer que ses locaux, ses infrastructures (et notamment les installations électriques, canalisations, plomberie, et les cloisons) et son mobilier permettent la bonne livraison et/ou installation et/ou déplacement des produits visés aux présentes. L'Acheteur s'interdit de ce fait tout recours et/ou toute réclamation à l'encontre d'Essilor en cas de détérioration du produit, de ses locaux, de ses infrastructures ou du mobilier y figurant si cette détérioration est imputable à une inadaptation ou une défaillance existante au sein des éléments précités.

# CONDITIONS GÉNÉRALES DE VENTE

## 5. RECLAMATIONS - RETOUR DE MATERIEL – GARANTIES – RESPONSABILITE – SERVICE APRES-VENTE

Toute réclamation sur l'éventuelle non-conformité d'un produit à la commande doit être notifiée par lettre recommandée avec accusé de réception dans un délai maximum de huit (8) jours à compter de la date de réception dudit produit ; au-delà de ce délai, toute livraison sera réputée conforme et exempte de tout vice sans aucun recours pour l'Acheteur. Le retour d'un produit pour analyse par Essilor de la non-conformité alléguée dans le délai précité devra être opéré conformément aux prescriptions du service après-vente d'Essilor (à savoir notamment emballage adapté du produit puis transport et enlèvement convenus avec l'Acheteur), aux frais et aux risques exclusifs de l'Acheteur.

En cas de non-conformité à la commande des produits livrés dûment constaté par Essilor, l'Acheteur pourra retourner les produits non conformes à Essilor. Essilor procédera alors, à sa seule discrétion, au remplacement gratuit ou au remboursement des produits concernés et ceci à l'exclusion de toute indemnité ou dommages et intérêts.

Les produits vendus neufs bénéficient d'une garantie commerciale pièces, main d'œuvre et déplacements d'un (1) an à compter de la date de livraison, sauf durée différente expressément convenue avec l'Acheteur. Les interventions d'Essilor au titre de cette garantie commerciale ne sauraient avoir pour effet de prolonger la durée de celle-ci. Cette garantie ne couvre pas les consommables et pièces dites d'usure. Pour certaines catégories de produits, l'Acheteur pourra souscrire à des extensions de garantie. Si les conditions d'application de cette garantie sont réunies, Essilor pourra décider de procéder soit au changement de la pièce ou du produit concerné, soit à la réparation de la pièce ou du produit concerné. En cas de changement de pièce ou de produit, Essilor deviendra propriétaire de ladite pièce ou dudit produit présentant un défaut de fabrication.

La garantie commerciale contre les défauts de fabrication énoncée ci-dessus n'est pas valable si les pièces remplacées ou les matériaux utilisés ne sont pas conformes aux spécifications du produit d'origine d'Essilor. L'Acheteur n'a aucun droit à l'encontre d'Essilor en ce qui concerne les produits vendus en tant que marchandises de qualité inférieure ou usagées.

Pour tous les produits hors garantie, Essilor assure une prestation de service après-vente au tarif en vigueur. Cette prestation comprend la réparation et la fourniture de pièces de rechange et de biens consommables.

Sont contractuellement assimilés à force majeure et constitueront des causes d'extinction ou de suspension des obligations d'Essilor les événements susceptibles d'arrêter ou de réduire la fabrication, le transport des marchandises et tout événement de nature à empêcher ou rendre économiquement exorbitante l'exécution des engagements d'Essilor. Essilor ne s'engage qu'au remplacement des produits affectés d'un vice ou d'un défaut de conformité, à l'exclusion de tout dédommagement, à quelque titre que ce soit. En tout état de cause, la responsabilité d'Essilor est limitée aux dommages matériels directs, pour un montant n'excédant pas le montant total H.T. de la commande concernée. Ne sont pas assimilés à un vice ou un défaut de conformité, les défauts imputables à l'Acheteur et/ou à son client et/ou à tout tiers et résultant (i) de sa faute ou négligence ou d'une utilisation ou d'un entretien non conforme aux instructions et recommandations d'Essilor, d'un abus, de la dégradation volontaire ou accidentelle, et/ou (ii) les dommages causés par un accident, un choc, un stockage inadéquat du Produit, une exposition à la chaleur, des produits chimiques, des modifications/réparations non autorisées et toute autre action extérieure, et/ou (iii) de l'usure normale des produits.

## 6. TRAÇABILITÉ / MATERIOVIGILANCE

Il appartient à l'Acheteur, en sa qualité de professionnel chargé de la mise en service des dispositifs médicaux vendus par Essilor (au sens des réglementations européennes et nationales applicables), de mettre en œuvre un système de traçabilité. À cet effet, l'Acheteur devra conserver pendant trois (3) ans les coordonnées personnelles (dont l'adresse) de tous les clients finaux ayant la qualité d'utilisateur de dispositifs médicaux ainsi que les éléments d'identification des produits qui leur ont été remis. Ces informations devront être communiquées immédiatement à Essilor à première demande et pour quelque motif que ce soit (notamment en cas de détection d'une défectuosité ou risque de défectuosité ou en cas d'action impliquant le retrait du marché d'une catégorie de produits).

D'une manière générale, l'Acheteur s'engage à se conformer à l'ensemble des réglementations qui lui sont applicables en tant que distributeur de dispositif médical. Notamment, il s'engage à respecter les obligations lui incombant en termes de matériovigilance.

## 7. DONNEES A CARACTERE PERSONNEL

**1. DONNEES RELATIVES AUX CLIENTS FINAUX** Il appartient à l'Acheteur de se conformer aux dispositions de la loi n° 78-17 du 6 janvier 1978 modifiée dite Informatique et Libertés, et du Règlement (UE) n°2016/679 du 27 avril 2016 relatif à la protection des personnes physiques à l'égard du traitement des données à caractère personnel et à la libre circulation de ces données (ci-après désignés « Règlement Général sur la Protection des Données »), par exemple pour permettre la transmission à Essilor des données personnelles relatives au client final en vue notamment de l'exécution par cette dernière de ses obligations contractuelles.

L'Acheteur est qualifié de « responsable de traitement » et Essilor de « sous-traitant » au sens du Règlement Général sur la Protection des Données. Les traitements de données personnelles relatives au client final que met en œuvre Essilor portent essentiellement sur les données personnelles suivantes : noms, prénoms et prescription médicale pour les clients finaux. Les données sont collectées par l'Acheteur pour les finalités suivantes : commande, fabrication et facturation des équipements. Ces traitements de données entre l'Acheteur et Essilor sont fondés sur le contrat (article 6-1.b du Règlement Général sur la Protection des Données). L'Acheteur, dans la mesure où il peut être amené à traiter des données de santé via les prescriptions médicales, s'engage à obtenir le consentement du client final ou de répondre à l'une des conditions prévues à l'article 9-2 du Règlement Général sur la Protection des données et à informer préalablement à toute collecte le client final sur la sensibilité des données afin de pouvoir traiter ces données. Les données personnelles seront conservées pour une durée de dix (10) ans à compter de la collecte.

A cet égard, Essilor s'engage à :

- Ne traiter les données personnelles que sur instruction documentée de l'Acheteur, y compris en ce qui concerne les transferts de données personnelles vers des pays tiers situés en dehors de l'Union Européenne ; Sauf précisions contraires, les instructions documentées sont réputées être les bons de livraisons fournis par l'Acheteur à Essilor. En l'absence d'instructions documentées écrites, claires et précises de la part de l'Acheteur, Essilor traitera les données personnelles conformément aux présentes Conditions Générales de Vente ;
- Veiller à ce que ses personnels amenés à traiter les données personnelles soient soumis à une obligation légale ou contractuelle de confidentialité ;
- Prendre toutes les mesures requises pour garantir un niveau de sécurité du traitement adapté aux risques susceptibles de peser sur les données personnelles, notamment en protégeant les données personnelles contre la destruction, la perte, l'altération, la diffusion ou l'accès non autorisés, ainsi que contre tout autre forme de traitement illicite ;

# CONDITIONS GÉNÉRALES DE VENTE

- Aider l'Acheteur, par des mesures techniques et organisationnelles appropriées, à s'acquitter de son obligation de donner suite aux demandes dont les personnes concernées le saisissent en vue d'exercer leurs droits prévus par le Règlement Général sur la Protection des Données (droits d'accès, de modification, de rectification, de suppression, de s'opposer au traitement, etc.) ;
- Aider l'Acheteur à respecter son obligation d'évaluer les risques afférents au traitement des données personnelles ainsi que son obligation de notifier aux autorités compétentes et aux personnes concernées toute violation de données personnelles qui pourrait être constatée ;
- A l'expiration d'une durée de dix (10) ans, supprimer toutes les données personnelles ;
- Mettre à la disposition de l'Acheteur toutes les informations strictement nécessaires pour démontrer le respect des obligations prévues par le Règlement Général sur la Protection des Données et pour permettre la réalisation d'audits, y compris des inspections, par l'Acheteur ou un autre auditeur que l'Acheteur a mandaté, et contribuer à ces audits (après signature préalable d'engagements de confidentialité spécifiques soumis par Essilor).

L'Acheteur est informé et accepte qu'Essilor recoure à des sites de production constitutifs de sous-traitants au sens du Règlement Général sur la Protection des Données, et tient la liste de ces sites de production à sa disposition sur le site [www.essilorpro.fr](http://www.essilorpro.fr). Essilor mettra à jour la liste précitée en cas de besoin et l'Acheteur aura dès lors la possibilité d'émettre des objections pour motifs légitimes et dûment justifiés. Lorsque Essilor recrute un autre sous-traitant pour mener des activités de traitement spécifiques pour le compte de l'Acheteur, les mêmes obligations en matière de protection de données que celles fixées dans les présentes CGV sont imposées par Essilor à cet autre sous-traitant par contrat ou Essilor s'assurera que cet autre sous-traitant accepte de mettre en place des garanties suffisantes de manière à ce que les traitements de données répondent aux exigences du Règlement Général sur la Protection des Données. Si le recours à cet autre sous-traitant implique la transmission de données personnelles à des pays tiers situés en dehors de l'Union Européenne (ci-après « UE ») ou l'Espace économique européen, et que ce pays ne dispose pas d'un niveau de protection des données adéquat par rapport à l'UE, Essilor garantit ce niveau de protection des données en concluant des clauses contractuelles types définies par la Commission de l'UE avec cet autre sous-traitant. Cet autre sous-traitant peut être situé en dehors de l'Union Européenne. Lorsque cet autre sous-traitant ne remplit pas ses obligations en matière de protection des données, Essilor demeure pleinement responsable devant l'Acheteur de l'exécution par l'autre sous-traitant de ses obligations. Dans le cadre du traitement de la commande, Essilor peut être amenée à partager les données transmises par l'Acheteur à d'autres filiales du Groupe et des prestataires externes au Groupe. Dans le cadre du traitement de la commande, Essilor peut être amenée à partager les données transmises par l'Acheteur à d'autres filiales du Groupe et des prestataires externes au Groupe.

**7.2 DONNEES RELATIVES A L'ACHETEUR** Conformément au Règlement Général sur la Protection des Données, les données à caractère personnel concernant l'Acheteur et ses préposés font l'objet de traitements automatisés par Essilor aux fins de gestion de la présente relation commerciale, lesquels visent principalement les noms, prénoms et les coordonnées du personnel de l'Acheteur et des magasins d'optique bénéficiaires des produits Essilor®. Par ailleurs, les données concernant l'Acheteur peuvent également être utilisées à des fins de déclaration des éventuels avantages qui peuvent être accordés à l'Acheteur conformément aux réglementations « Transparence » et « Anti-cadeaux ». Ces traitements sont fondés sur l'existence d'un contrat entre l'Acheteur et Essilor, permettant à cette dernière de pouvoir assurer le suivi et la gestion de ses relations commerciales avec ses clients. Ces données sont conservées par Essilor pendant une durée de cinq (5) ans à compter de la fin de la relation commerciale. Seul le personnel restreint et strictement habilité par Essilor est destinataire de ces données. Par ailleurs, dans le cadre des dispositifs législatifs et réglementaires dits « Transparence » et « Anti-cadeaux », Essilor sera amenée à rendre publics les avantages qu'elle pourrait accorder à l'Acheteur. A ce titre, les données à caractère personnel concernant les bénéficiaires d'avantages font l'objet d'un traitement automatisé aux fins de mise en œuvre par Essilor de ses obligations légales de transparence prévues par le Code de la Santé Publique ; eu égard à son caractère obligatoire, l'Acheteur ne dispose pas de droit d'opposition sur ce traitement. L'Acheteur et son personnel disposent d'un droit d'accès, d'opposition pour motifs légitimes (sauf exceptions), de rectification (en cas d'inexactitude) sur les données le concernant et du droit d'introduire une réclamation auprès de la Commission Nationale de l'Informatique et des Libertés (CNIL), notamment sur son site internet [www.cnil.fr](http://www.cnil.fr) À cet effet, il convient d'adresser un courrier à Essilor France – Direction Commerciale, Suivi Informatique et Libertés, 45/47 Boulevard Paul Vaillant-Couturier – 94200 Ivry-sur-Seine.

## 8. TRANSPARENCE DES AVANTAGES- LOI ANTI-CADEAUX

Essilor est tenue de rendre publics certains avantages octroyés, conformément à la réglementation applicable. A ce titre, Essilor peut être tenue d'accomplir un certain nombre de formalités et de déclarer les avantages consentis à l'Acheteur et/ou à ses salariés. Il est entendu expressément par l'Acheteur que sa coopération dans les délais légaux est nécessaire à ce titre et qu'à défaut, aucun avantage (à l'exception des avantages commerciaux susceptibles d'être accordés dans le cadre des relations de fournisseur à distributeur) ne pourra être octroyé par Essilor partiellement ou en totalité.

## 9. CONTROLE DES EXPORTATIONS – BIENS A DOUBLE USAGE

Les produits commercialisés par Essilor peuvent être éventuellement soumis à des restrictions par les réglementations sur le contrôle des exportations (et notamment les réglementations applicables aux biens à double usage). Si un produit commercialisé par Essilor est soumis à ce titre à une obligation de licence et qu'Essilor n'est pas en mesure d'obtenir une telle licence conformément à la réglementation applicable, Essilor se réserve le droit de suspendre ou d'annuler la commande de l'Acheteur, sans qu'une quelconque compensation ne soit due à ce dernier.

L'Acheteur s'engage à ne pas vendre, exporter, réexporter, transférer ou prêter, directement ou indirectement, tout produit (y compris les pièces de rechange et les outils et documents associés livrés avec le produit) à toute personne ou entité ou vers toute destination interdite par les réglementations applicables au contrôle des exportations, sans obtenir préalablement l'autorisation des autorités gouvernementales compétentes, telle que requise par lesdites réglementations.

L'Acheteur s'engage à informer Essilor rapidement de toute violation présumée de ladite réglementation dont il aurait eu connaissance et à coopérer avec Essilor dans le cadre des éventuelles enquêtes qui pourraient être diligentées par les autorités compétentes. Sur demande d'Essilor, l'Acheteur fournira un Certificat d'utilisation finale et un Certificat de non réexportation, sur la base du formulaire fourni par Essilor.

L'Acheteur relèvera Essilor de toutes responsabilités, sanctions et condamnations qui seraient prononcées à l'encontre d'Essilor du fait du non-respect de ces réglementations du fait du non-respect par l'Acheteur de la réglementation applicable au contrôle des exportations et/ou de la présente clause.



# CONDITIONS GÉNÉRALES DE VENTE

## 10. EXCLUSION DE TOUTES PENALITES

Nonobstant toutes dispositions contraires pouvant figurer dans les conditions d'achat de l'Acheteur, aucune pénalité, de quelque nature que ce soit, ne sera acceptée par Essilor, sauf accord préalable et écrit d'Essilor. Seul le préjudice éventuellement subi et préalablement démontré par l'Acheteur pourra, après accord préalable et écrit d'Essilor, ouvrir droit à réparation. L'Acheteur devra, à cet égard, fournir à Essilor tout document attestant du préjudice subi (bon de livraison, etc.).

## 11. PROPRIETE INTELLECTUELLE & UTILISATION DES MARQUES ESSILOR

L'Acheteur s'engage à se conformer à l'intégralité des dispositions des conditions générales d'utilisation des marques et matériels publicitaires figurant en Annexe et d'une manière générale, à toute instruction ou recommandation reçue d'Essilor.

Tous les droits de propriété intellectuelle sur les produits restent à tout moment la propriété d'Essilor et/ou de ses licenciés. Toute licence d'utilisation accordée à l'Acheteur en vertu des présentes Conditions Générales de Vente est non-transférable et non-exclusive et ne pourra être utilisée que dans le cadre de l'exploitation interne des produits par l'Acheteur.

## 12. RÈGLEMENT DES LITIGES

En cas de réclamation ou de litige commercial, notamment dans les cas signalés à l'article 5 ci-dessus, l'Acheteur est invité à s'adresser à son agence commerciale. L'ensemble des relations commerciales et contractuelles découlant notamment des présentes Conditions Générales de Vente et des éventuels accords particuliers qui pourraient être conclus, quelle qu'en soit la nature, et tous les litiges en découlant, seront régis par le droit français (exclusion faite de la convention de Vienne). En cas de différend pouvant survenir entre Essilor et l'Acheteur relatif à la formation, l'interprétation, l'exécution et/ou la cessation des relations commerciales et contractuelles et/ou dans l'interprétation et/ou l'application des Conditions Générales et/ou de tout autre document contractuel en vigueur entre Essilor et l'Acheteur, il est fait, à défaut de solution amiable, attribution de juridiction aux Tribunaux du ressort de la Cour d'Appel de Paris, même en cas d'appel en garantie, de pluralité de défendeurs ou de paiement par traites.

## ANNEXE : CONDITIONS GENERALES D'UTILISATION DES MARQUES ESSILOR ET DES MATERIELS PUBLICITAIRES

### 1. GÉNÉRALITÉS

- a) Les présentes conditions s'appliquent à la marque ESSILOR® ainsi qu'à toutes les marques, logos, noms commerciaux dont Essilor International (ci-après « Essilor ») est propriétaire, et notamment la marque VARILUX®, ci-après dénommées "les marques ESSILOR".
- b) Les présentes conditions s'appliquent à tout client ou groupement de clients, qui les accepte et s'oblige à les respecter. Le non-respect de l'une quelconque des présentes conditions pourra entraîner la suspension des livraisons, sans préjudice de tous dommages et intérêts, après mise en demeure restée infructueuse dans les huit (8) jours suivant sa réception.
- c) Il est rappelé que l'expression « Groupe Essilor International » et/ou la dénomination « Essilor International » intègrent la marque ESSILOR®, et qu'à ce titre, leur utilisation par l'opticien est strictement interdite sauf pour désigner à titre de simple citation ou de référence les produits authentiques mis sur le marché par Essilor uniquement sous la marque ESSILOR®, ou autorisation préalable d'Essilor dans les conditions prévues ci-après.
- d) Il est rappelé que si l'usage des marques ESSILOR, pour désigner à titre de simple citation ou de référence les produits authentiques mis sur le marché par Essilor sous la marque ESSILOR®, ne peut être interdit, l'usage insolite ou trop personnalisé peut, s'il cause à Essilor préjudice, être réprimé. En cas de non-respect des présentes conditions générales d'utilisation des marques ESSILOR, Essilor se réserve le droit, sans préjudice de l'application du paragraphe b) ci-dessus, d'engager à l'encontre de l'opticien ou du groupement toute action judiciaire ou extra-judiciaire destinée à faire constater, cesser et / ou sanctionner les agissements illicites reprochés.

### 2. UTILISATION DES MARQUES ESSILOR

- a) Dans ses documents commerciaux, le client ou groupement de clients s'interdit expressément tout usage des marques ESSILOR, sauf à titre de simple citation ou référence au nom du produit dans le cadre d'une activité commerciale réelle sur le produit concerné. L'utilisation de ces marques ESSILOR s'accompagnera obligatoirement du signe ® et précisera systématiquement en toutes lettres que ces marques sont propriété d'Essilor. En outre, l'usage des logos, graphismes et autres signes distinctifs des marques, ainsi que d'éléments tirés de la communication d'Essilor, est strictement interdit sans avoir obtenu l'accord préalable de l'entreprise, et ce, quel que soit le support concerné (vitrine, devis, site internet, annuaire, etc.) et à quelque titre que ce soit.
- b) Toute campagne publicitaire mentionnant sous quelque forme que ce soit l'une quelconque des marques ESSILOR, ou l'un quelconque de ses éléments de communication devra être soumise à notre société. Celle-ci se réserve la possibilité d'y apporter toute modification de son choix, de fixer discrétionnairement les modalités d'utilisation des marques et de refuser le projet commercial ou publicitaire soumis, s'il lui apparaissait incompatible avec l'image des marques ESSILOR, ou si le chiffre d'affaires réalisé avec les produits concernés était insuffisant. Tout support présentant des éléments des marques ESSILOR et utilisé en violation des éventuelles instructions transmises par Essilor ou des présentes Conditions Générales d'Utilisation devra être retiré par l'opticien ou le groupement d'opticiens.

Pour permettre à Essilor de vérifier cette conformité, le client devra soumettre à l'accord d'Essilor toute campagne publicitaire préalablement à sa mise en œuvre, en respectant un délai suffisant. Toute correspondance à ce sujet devra être adressée à Essilor - Service Trade-Marketing – 45-47, Quai Jean Compagnon – 94200 IVRY-SUR-SEINE



# CONDITIONS GÉNÉRALES DE VENTE

## 3. USAGE DES MATÉRIELS PUBLICITAIRES ESSILOR

- a) Les matériels publicitaires ESSILOR® (affiches, présentoirs, supports de communication digitale, des sites internet et réseaux sociaux, etc.) ont été développés pour accompagner la vente des verres ophtalmiques ESSILOR®. Ils doivent être utilisés tels quels, sans modification ni ajout ; l'opticien est seulement autorisé à apposer dans les encarts réservés à cet effet les éléments d'identification de son point de vente, à l'exclusion de tout autre élément.
- b) Le matériel publicitaire doit être utilisé exclusivement dans le point de vente pour lequel il a été fourni et pour la présentation des articles achetés auprès de notre société.
- c) Le matériel publicitaire mis à la disposition de l'opticien est la propriété exclusive d'Essilor. L'opticien s'engage, en qualité de dépositaire, à en assurer la garde raisonnablement et à le maintenir en bon état. L'opticien ne pourra, à titre gratuit ou onéreux, ni céder, ni sous-louer, ni prêter le matériel publicitaire, ni consentir ou laisser acquérir de quelconques droits sur ledit matériel.
- d) L'opticien s'engage à respecter les conditions d'utilisation spécifiques figurant sur les matériels publicitaires et / ou qui pourront être communiquées par Essilor par tous moyens. En particulier, l'opticien s'engage à cesser spontanément toute utilisation des matériels publicitaires au plus tard à l'expiration des droits d'exploitation desdits matériels, conformément aux informations communiquées par Essilor à cet égard. A défaut, la responsabilité de l'opticien pourra être engagée par Essilor ou par les ayants-droit concernés.
- e) Le matériel publicitaire pourra être repris à tout moment par un représentant d'Essilor. Nonobstant les conditions d'utilisation spécifiques communiquées par Essilor, cette dernière pourra à tout moment demander à l'opticien de cesser tout usage des matériels publicitaires et exiger soit leur restitution, soit leur destruction à la charge de l'opticien, notamment en cas de non-respect des présentes Conditions générales d'utilisation des marques ESSILOR et des matériels publicitaires.



## Essilor Basse Vision

45/47, boulevard Paul Couturier – 94200 Ivry-sur-Seine

Téléphone : **0 979 990 310** Appel non surtaxé  
à partir d'une ligne  
fixe ou internet

Fax : 01 72 70 77 39

Mail : [bassevision@essilor.fr](mailto:bassevision@essilor.fr)

